

# RC RACING

SLOT CAR

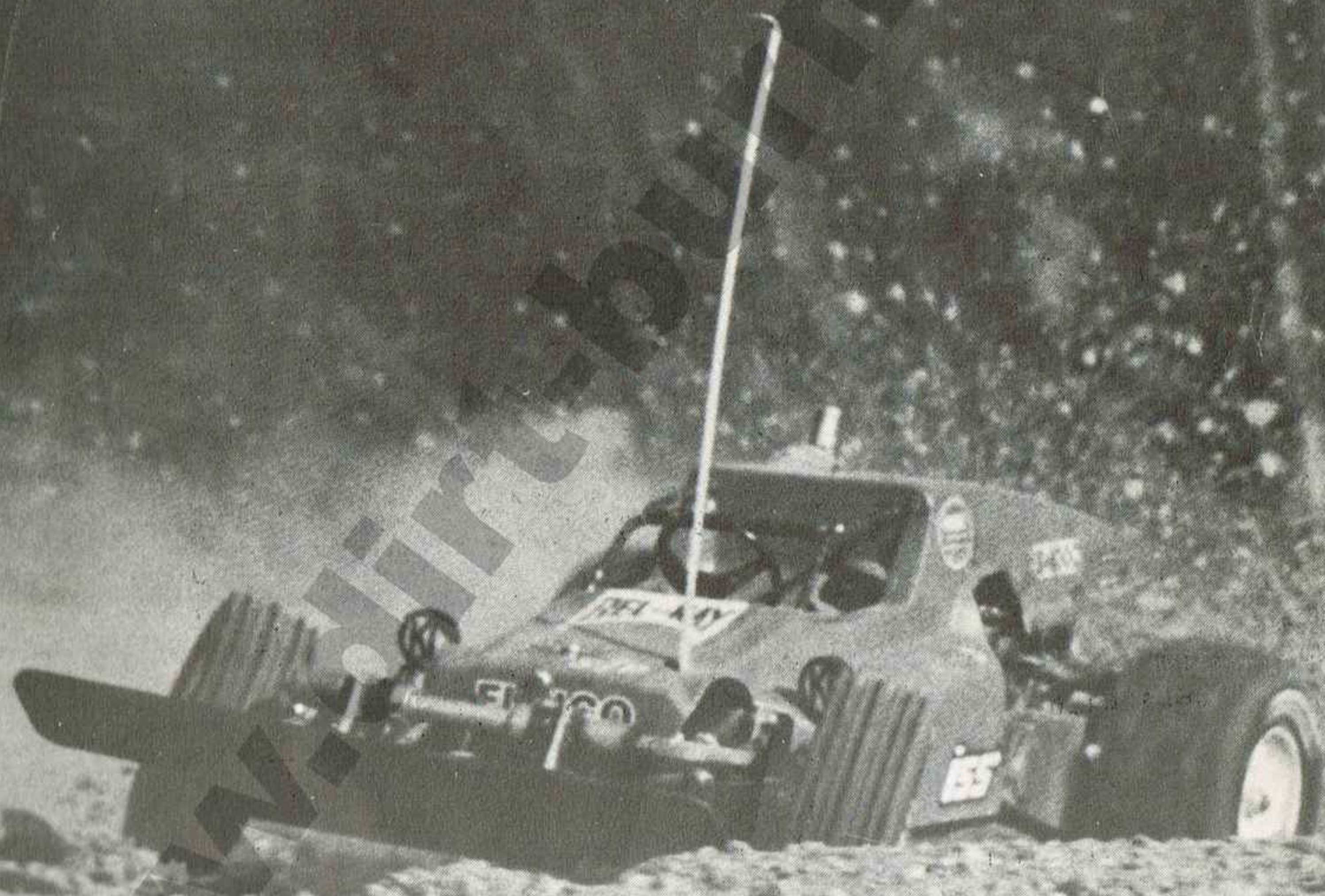

WWW.MAGNETIC.COM





## VÄLKOMMEN!

Välkommen in i en fantastisk värld av fordon på två, fyra eller fler hjul. Den nya upplagan av »RC RACING» tar upp ett brett sortiment av radiostyrda fordon.

Den främsta anledningen till att bredden av produkter i år är så mycket större är – KYOSHO. Ett företag i Japan som för några år sedan blev känt som föregångare på terrängbilssidan. Sedan dess har de med jämna mellanrum presenterat nya intressanta idéer inom radiobils- (fordons-) hobbyn.

## VAD FINNS?

Vi hoppas att denna katalog ska fungera som en vägledning för dig, som är på väg att välja gren inom den radiostyrda bilhobbyn. I din hobbyaffär kan du närmare studera de olika modellerna och få mer information. De olika biltyperna är:

### BANBILAR

Det här är bilar som du kör med på släta tävlingsbanor, oftast asfaltsbelagda. Är din bil eldriven kan du också köra inomhus, t ex på vintern. De två skalor som förekommer är 1/8, där man använder en förbränningsmotor på 3.5cc och 1/12, där elbilarna dominerar. För elbilarna använder man uppladdningsbara ackumulatörer (ackar) för bästa ekonomi.

### TERRÄNGBILAR – BUGGIES

Det här är bilar utan krav på släta banor. Bilar för dig, som vill kunna köra runt stugknuten och upp i skogen. De eldrivna terrängbilarna är den naturliga vägen in i den radiostyrda hobbyn. Lätta att sköta och relativt billiga i inköp. Skalan är oftast 1/10. Det vanliga steget från elterrängbilen, är en »riktig, stor» terrängbil i skala 1/8 och med förbränningsmotor. Grussprutande tingestar som får alla »barn» mellan 5 och 50 år att jubla av förtjusning! Det här är rallycross eller folktrace, som alla har råd och mod att köra.

### RC-RACING - INTE BARA RC-BILAR

En rubrik som vi helt har KYOSHO att tacka för. Titta själv längre fram i katalogen, så förstår du vad vi menar. Lastbilar, motorcyklar, pismaskiner och stuntshow bilar. De är alla eldrivna för enklast möjliga skötsel.

## NÅGRA RÅD

När du bestämt dig för vilken typ av bil du vill ha, är det dags att studera marknaden. Tänk på att det inte alltid är det lägsta inköpspriset, som ger den största glädjen. Det kan ofta vara tvärtom när inte kvaliteten räcker till. Köp aldrig en radiostyrd bil innan du förvissat dig om, att det finns reservdelar att få tag på. Inte ens den bästa bil håller för evigt. Vi för reservdelar till hela vårt sortiment, se sista sidan i katalogen.

## VARNING FÖR LEKSAKER

Vi menar egentligen tvärtom. Varningen gäller de olika modellerna som presenteras i katalogen. De är **inte** leksaker, utan istället mer eller mindre avancerade hobbyprodukter. Det krävs därför ett visst mått av kunskaper för att du ska kunna ha riktigt roligt. Bilarna måste underhållas väl och det är mycket viktigt, att noga följa bygg- och skötselansvisningarna. Några av modellerna levereras delvis färdigbyggda men du får alltid göra en del själv. Vill du lära dig mer, kan du t ex läsa tidningen »Allt om Hobby». De har också givit ut en bok »Små Bilar» med många tips i.

## VAR KÖR MAN?

Terrängbilarna kan man köra nästan var som helst. Banbilarna kräver ganska plan asfalt och roligast är förstås en riktig bana. Elbilarna körs ofta inomhus. Information om var banor finns på din ort, kan din lokala hobbyhandlare ge. Du kan också fråga kommunens fritidsförvaltning, som har register över de flesta föreningar.

## VAD ÄR SLOT CAR?

AB SLOT CAR heter vi som gett ut den här katalogen. Vi är importörer och grossister av det sortiment som katalogen visar. Försäljningen sker hos hobbyhandlare över hela landet. De har ofta de olika modellerna på lager, så att du kan studera dem närmare och ställa frågor.

De produkter som finns i detta katalog är utvalda med stor omsorg. Varje produkt ska vara väl värd sitt pris, för att kunna leva upp till vår devis »MÄRKET FÖR RC-BIL HOBBY».

Till sist vill vi önska dig lycka till med din RC-bil hobby!

STOCKHOLM juni 1982

## KUNDTJÄNST

SLOT CAR    BOX 21107    100 31 STOCKHOLM  
TELEFON    08/348000    9.00-11.30 samt 13.00-16.00



# OFF-ROAD BUGGY



MÄRKET FÖR  
RC-BIL HOBBY



VW BAJA BUG  
TOYOTA HI LUX

No 85.5.24130  
No 85.5.24120

Heltuffa och mycket stryktåliga el-terrängbilar uppbyggda runt samma chassie och med den kaross du tycker är allra tuffast. Motorn är en vass Mabuchi RS540s som tillsammans med en 5-cells ack-pack ger stora fartresurser. För dig som är mer erfaren går det att installera en 6-cells ack som ger ännu större fartresurser. De stora gummidäcken av lågtryckstyp gör att buggyn tar sig fram nästan var som helst. Andra speciella fördelar på denna buggy från välkända Kyosho är den enkla, funktionella uppbyggnaden, enkelt »tvåfarts» fartreglage som tillsammans med den för elbilar unika centrifugal kopplingen gör buggyn lätt att köra. Den stryktåliga bakvagnen gjuten av aluminium i två halvor, den vattenskyddade radiolådan och sist, men inte minst, en kaross av riktig stark lexan. Dessutom är priset bra! Levereras delvis monterad och med omålad kaross.

Toyota HiLux och VW Baja Bug lämpar sig utmärkt som nybörjarbil men är samtidigt så rolig att köra, att du som har erfarenhet från andra områden inom radiostyrningshobbyn med stor behållning, kan satsa på någon av dessa två OFF ROAD BUGGY.

För att göra bilen körfärdig behövs en tvåkanalsradio (Astro GX202) samt en ack-pack. Dessutom behövs lexanfärg för karossen. Laddare för acken finns längre fram i katalogen.



## TEKNISKA DATA

LÄNGD	430 mm
BREDD	235 mm
HJULBAS	240 mm
BAKHJUL Ø	100 mm
FRAMHJUL Ø	80 mm
UTVÄXLING	7,16:1
TOPPFART	35 km/t
VIKT KÖRKLAR	1950 g

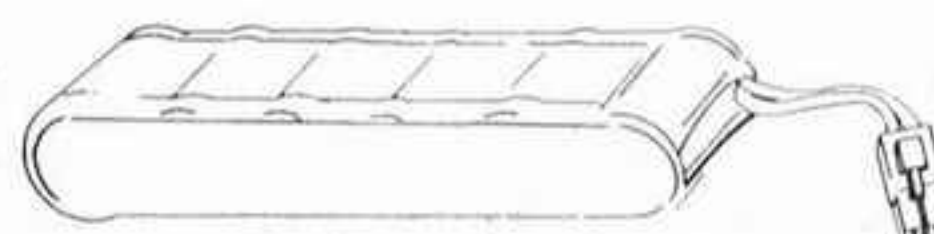

**KYOSHO**  
THE FINEST RADIO CONTROL MODELS

RESERVDELAR  
SE SISTA INSIDAN





# SCORPION

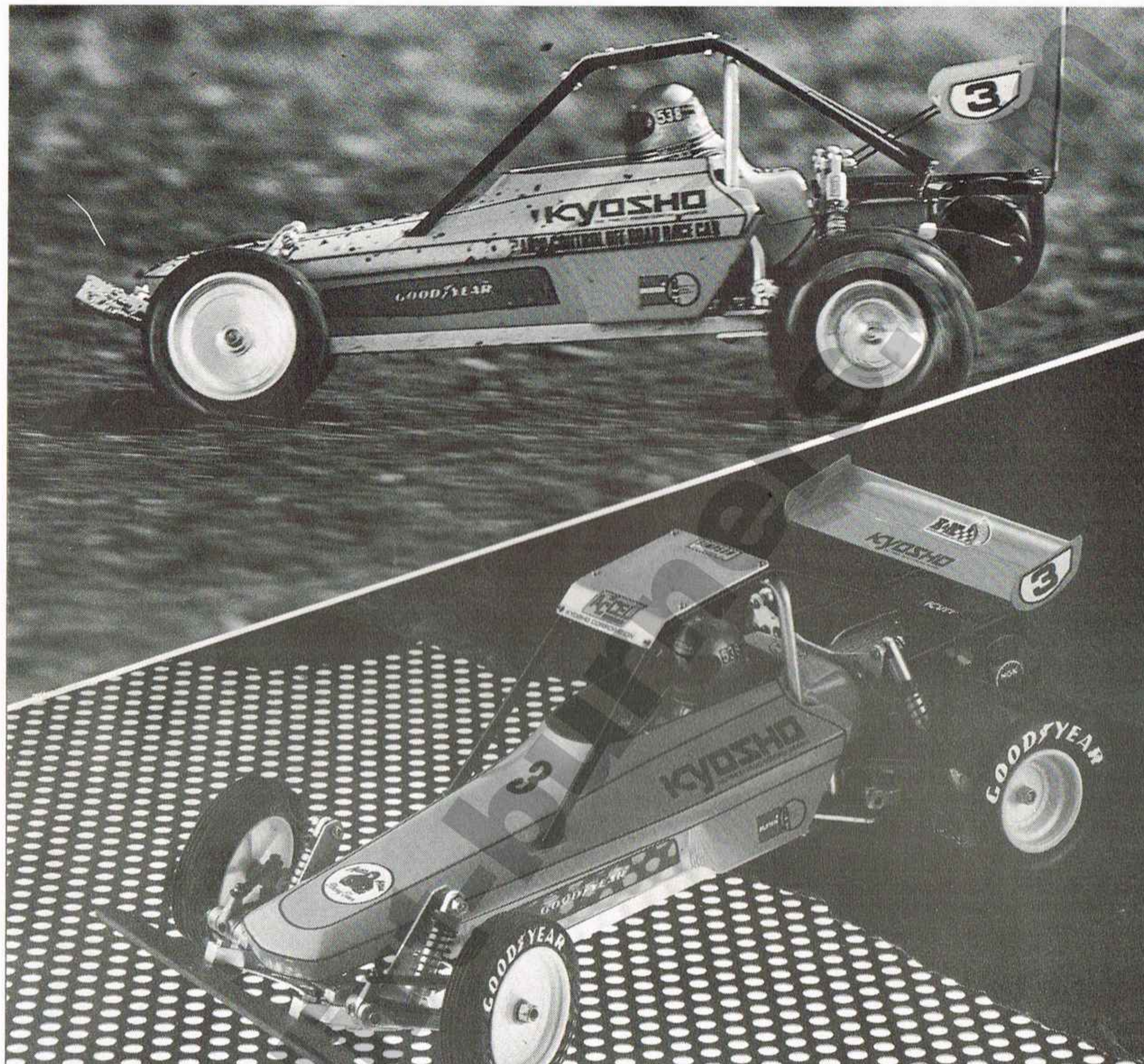

## TEKNISKA DATA

För att göra bilen körfärdig, behövs en tvåkanalsradio (GX202) samt ackpack och laddare, som du finner längre fram i katalogen.

LÄNGD	396 mm
BREDD	230 mm
MARKFRIGÅNG	35 mm
HJULBAS	258 mm
FRAMHJUL Ø	73 mm
BAKHJUL Ø	84 mm
UTVÄXLING	10,8-18,8:1
TOPPFART	45 km/t

## SCORPION OFF ROAD RACER 85.5.21360

1680 gram körfärdig. Fler uppgifter än så skulle vi egentligen inte behöva ge. En låg vikt är en av de viktigaste egenskaperna hos en eldriven terrängbil. Hög vikt gör buggyn känsligare för smällar och drar ur ström ur ackpacken alldeles för snabbt. Var noga med att jämföra vikt när du ska köpa el terräng bil, så slipper du bli fränkörd.

Scorpion är konstruerad av samma gäng tekniker som gjorde »Rowdy Baja» och därför mycket väl utprovad i alla avseenden. Hjulen är gjorda maximalt lätta för att den »ofjädrade vikten» ska vara så låg som möjligt. Placeringen av fjädrar och oljestötdämpare är noga framtestad för maximal väghållning. Naturligtvis är alla hjul separat avfjädrade! Chassiet är uppbyggt runt två kraftiga aluminium balkar och mycket starkt. Som en extra finess är radiolådan uppdelad, så att ack-packen ligger i ett eget fack under bilen. Fartreglaget är av trefarts typ och i lättviktsutförande.

Scorpion är en el-buggy för dig som är lite mer avancerad och har lite högre ambitioner. Rätt utnyttjad ger den dig fantastiska möjligheter i tävlingarna.



RESERVDELAR  
SE SISTA INSIDAN



# THE BLIZZARD



MÄRKET FÖR  
RC-BIL HOBBY



## THE BLIZZARD

85.5.24350

Blizzard, pistmaskin, snövessla... Ja, kalla den vad du vill. Bygg vidare på den! Snöplog och blinklampa finns som extra tillbehör. Plogen går att höja och sänka med den tredje kanalen på radion.

Alla som sett en stor pistmaskin i arbete, vet att dess förmåga att klättra uppför backar är otrolig. Lika otrolig är Blizzards förmåga att ta sig fram i all slags terräng. Roligast är den kanske i snö men sand, gräs och de flesta andra underlag, klarar den också bra. Backtagningsförmågan är hela 45% lutning! Vänder gör den praktiskt taget »på fläcken».

Blizzarden är uppbyggd i ett gjutet chassie som samtidigt fungerar som radiolåda. Motorerna, två stycken Mabuchi RS380, sitter monterade tillsammans med växellådan i ett separat aluminium chassie. Drivaxlarna går från växellådan direkt ut genom chassiet till drivhjulerna av aluminium. De breda banden är upphängda mellan drivhjulerna och de första stödhjulsparet. De övriga stödhjulerna är alla separat avfjädrade för att banden ska följa markytan perfekt. Det är en av hemligheterna bakom de smått fantastiska terrängkörnings egenskaperna.

Blizzarden tycker vi är en av de roligaste radiostyrda »farkosterna» som kommit till Sverige under senare år. Dessutom går den ju bra att köra även under vintern.

### TEKNISKA DATA

LÄNGD	360 mm
BREDD	304 mm
HÖJD	225 mm
VIKT KÖRKLAR	2400 g
UTVÄXLING	12:1 eller 32:1

För att göra Blizzard körklar, behövs radio och ack-pack. Radion är en vanligt tvåkanals för normal körning. Plogen kräver dock en tredje kanal, om du vill kunna manövrera den med radion. Ack-packen kan vara 5 eller 6 cells och det finns faktiskt plats för dubbla ack-packar i Blizzards radiolåda. Radio och ackar finner du längre fram i katalogen.

**RESERVDELAR  
SE SISTA INSIDAN**

## BLIZZARD PLOGSATS

87.7.82436

Satsen innehåller plog med linkage och monteringsstillbehör. Blinklampa som ansluts till ett 9V batteri, liksom ett avgasrör ingår också i satsen.

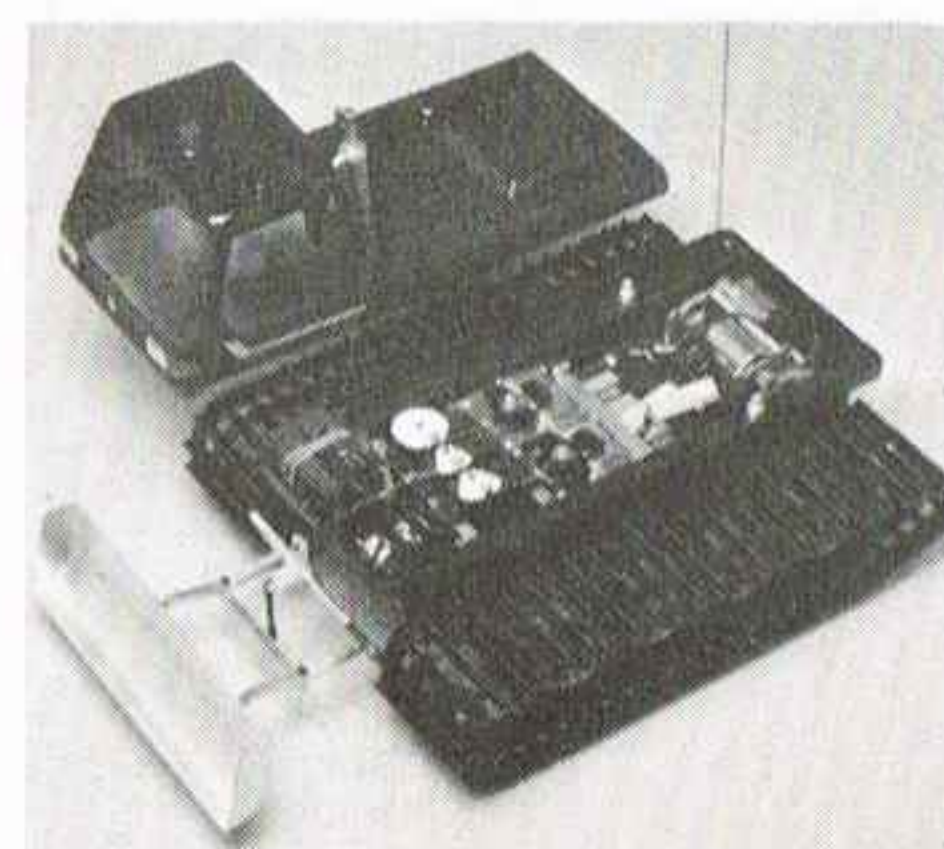
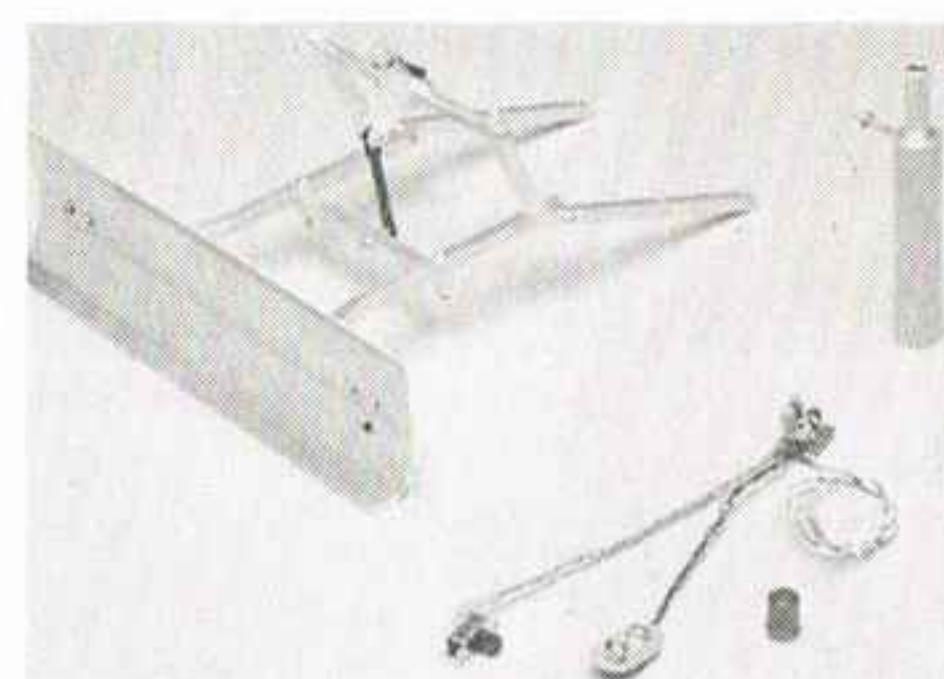
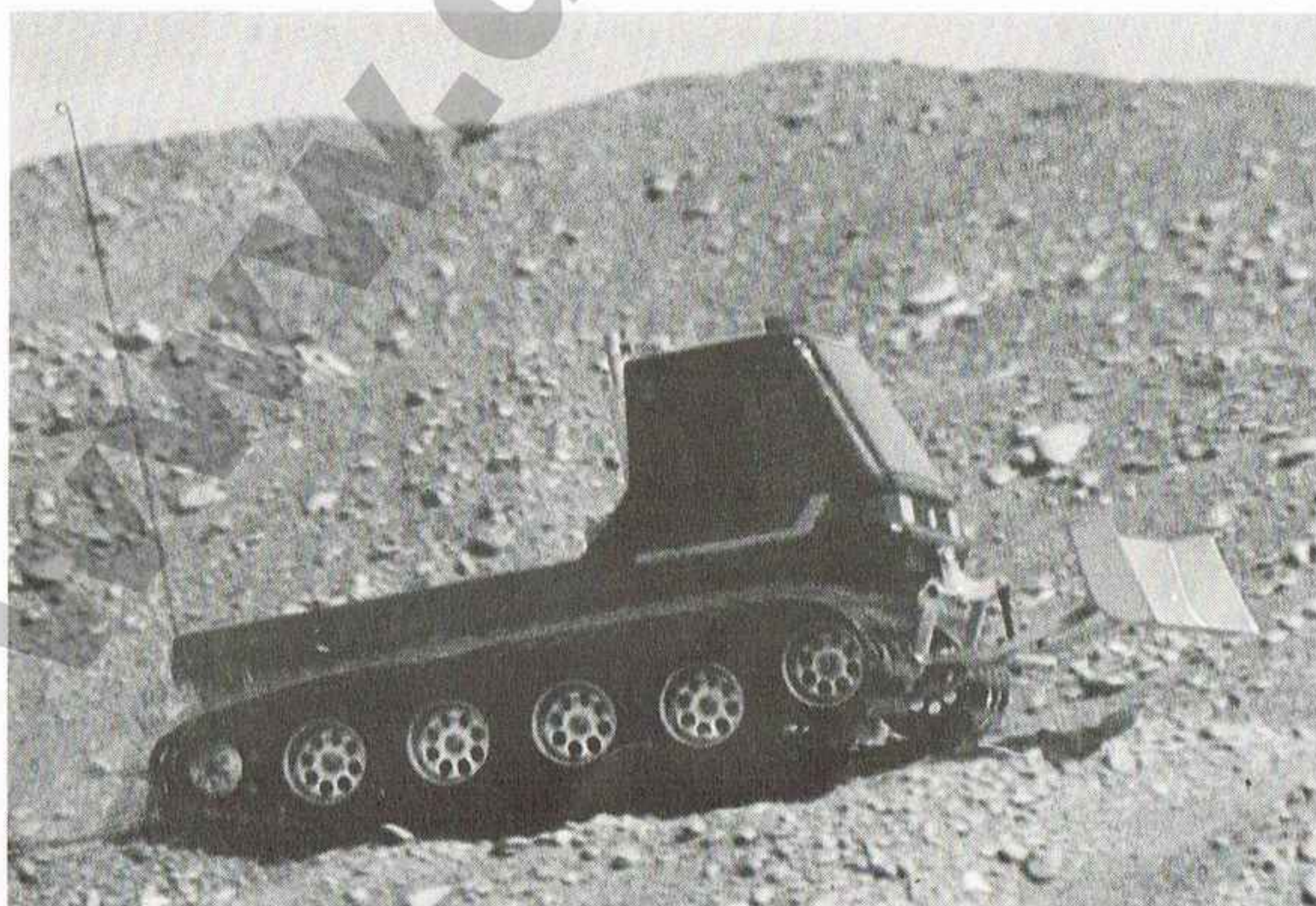



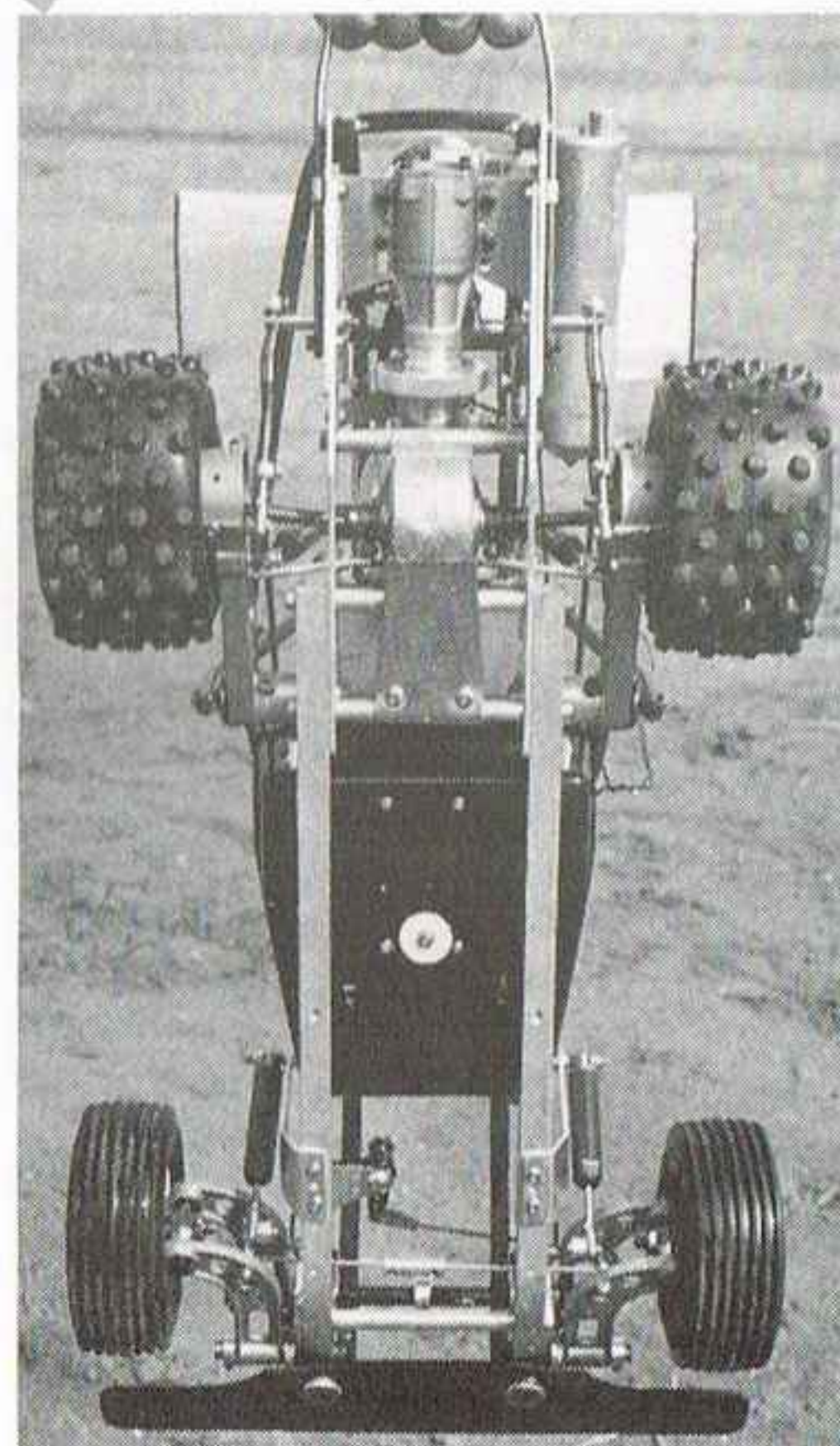
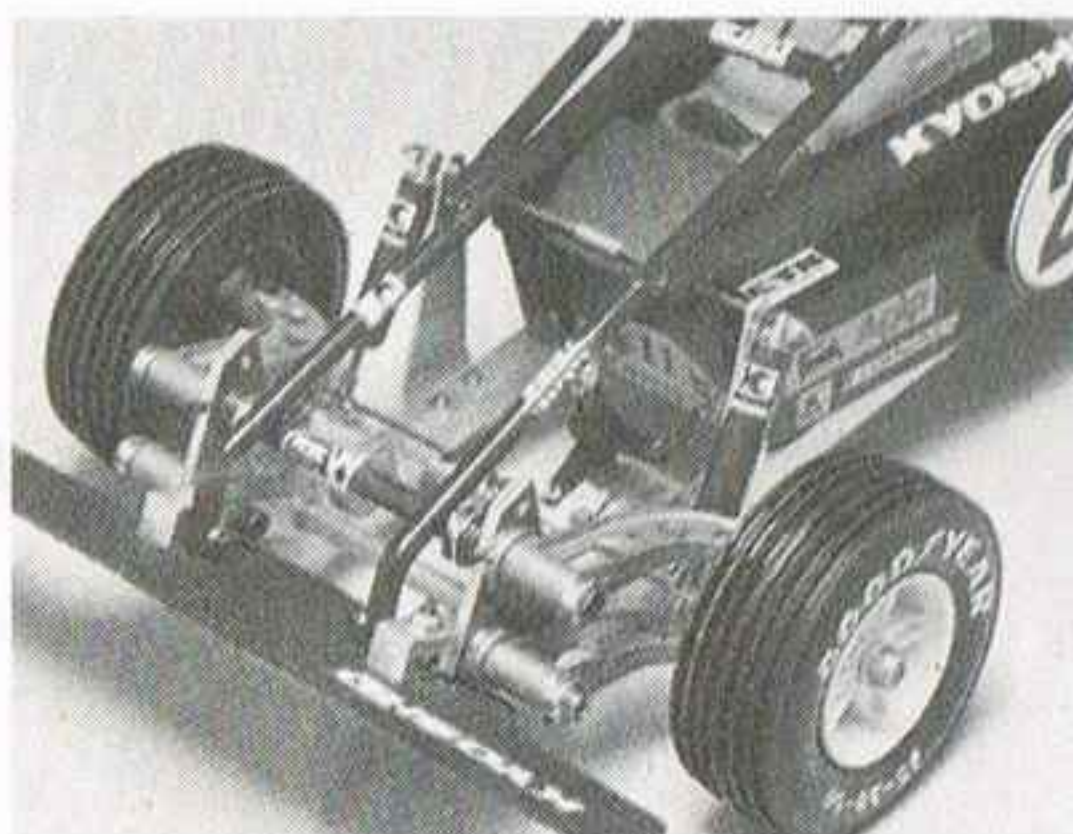
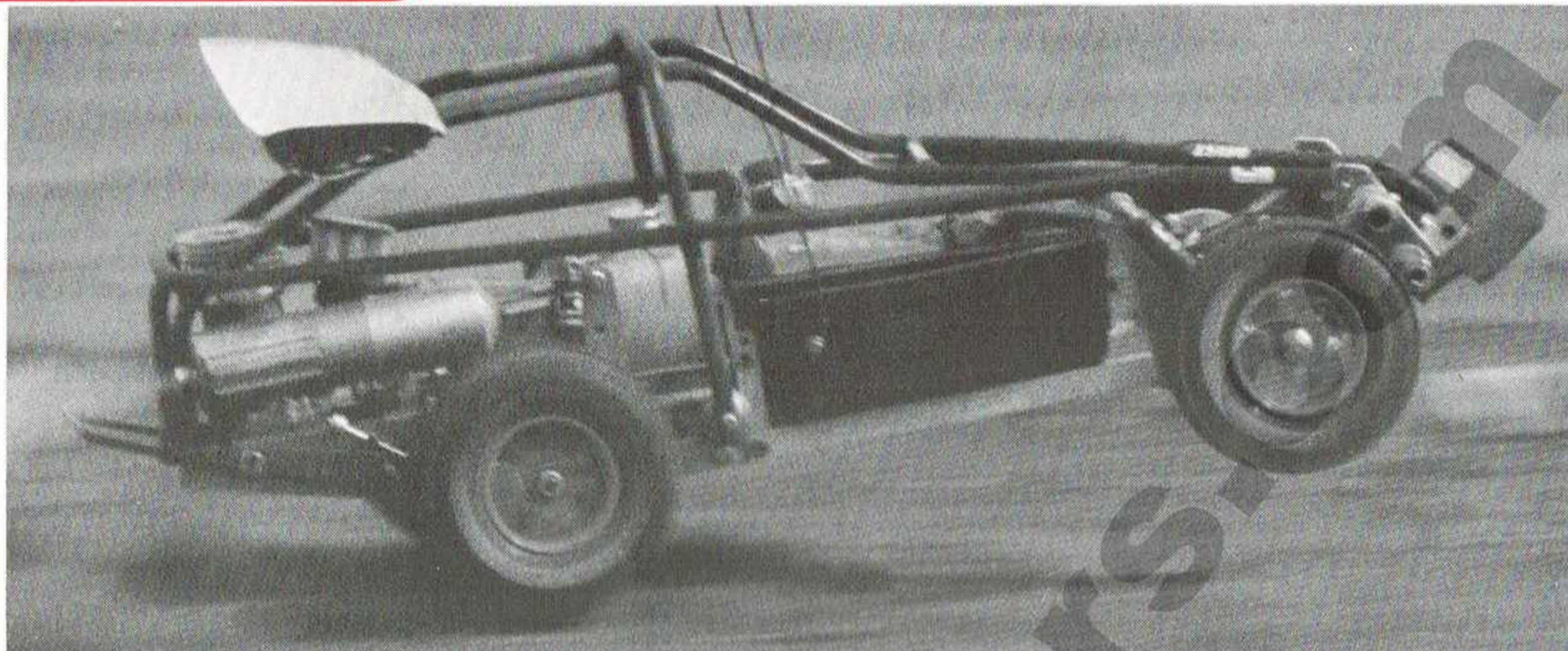
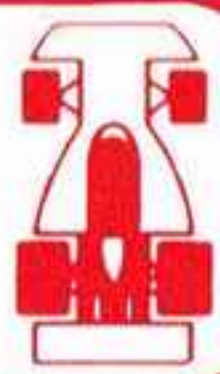

**ROWDY BAJA med stötdämpare** 85.4.22895  
**ROWDY BAJA utan stötdämpare** 85.4.22890

Utprovad och testad i varje detalj: Det var kravet från Kyosho:s ledning, när man förra året bestämde sig för att tillverka en ny tävlingsversion av den redan klassiska »Kyosho Lancia Stratos». Lancia har stått som förebild för de flesta terrängbilar som lanserats de sista fem åren. Vi vågar lova att man lyckades över förväntan, så bra att det till och med varit svårt för oss att få tillräckligt många Rowdy till Sverige under våren.

Rowdy har nu tagit steget ifrån kopiorna genom en rad tekniskt avancerade nyheter och finslipningar: Chassiet är mycket styvt genom att det integrerats med störtbågen av svetsad aluminium, vilket gör Rowdy extremt stryktålig. Framvagnen har helt ny geometri och fjädringen är mjuk med lång slaglängd både fram och bak. Detta gör Rowdy till en vinnare väghållsmässigt. De superlätta stötdämparna ger Rowdy perfekt gång även på riktigt dåligt underlag. Krängningshämmaren bak ger det allra lilla sista för den fina väghållningen. Radiolådan är formsprutad för bättre stabilitet. Växelhuset liksom bakaxlarna är kullagrade. Fälgar och däck är av lättviktstyp, vilket tillsammans med den i övrigt viktbesparande uppbyggnaden gör att vikten körfärdig är så låg som 3500 gram.

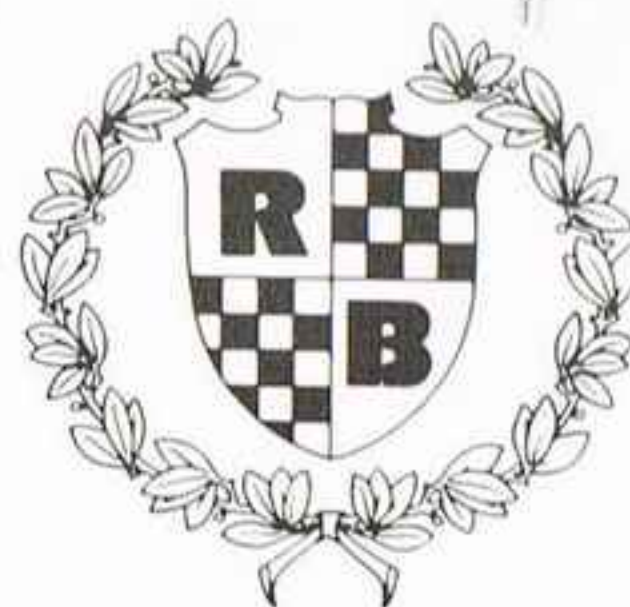

Rowdy är en lätt, smidig och mycket tuff vinnarbil, som kan hanteras även av dig som är ganska färsk inom RC-bil hobby.

#### TEKNISKA DATA

LÄNGD	580 mm	UTVÄXLING	8.2:1
BREDD	270 mm	VIKT KÖRKLAR	3500 g
HJULBAS	300 mm	TOPPFART	50 - 75 km/t

För att göra ROWDY körklar behöver du en stark 3.5cc motor, t ex K&B Rally, samt en bra tvåkanals radio med två starka servon t ex Astro Racing radion.

**RESERVDELAR  
SE SISTA INSIDAN**

**LANCIA** 85.4.22815  
**LANCIA utan stötdämpare** 85.4.22810

Lancia är en något förenklad version av Rowdy och, som du läste ovan, dess föregångare. Levereras utan aluminium störtburen men med en stark lexan kaross. Ett något billigare men mycket bra nybörjar- och sportåkar-alternativ.

**KYOSHO**  
THE FINEST RADIO CONTROL MODELS





# LAND JUMP 4D



MÄRKET FÖR  
RC-BIL HOBBY

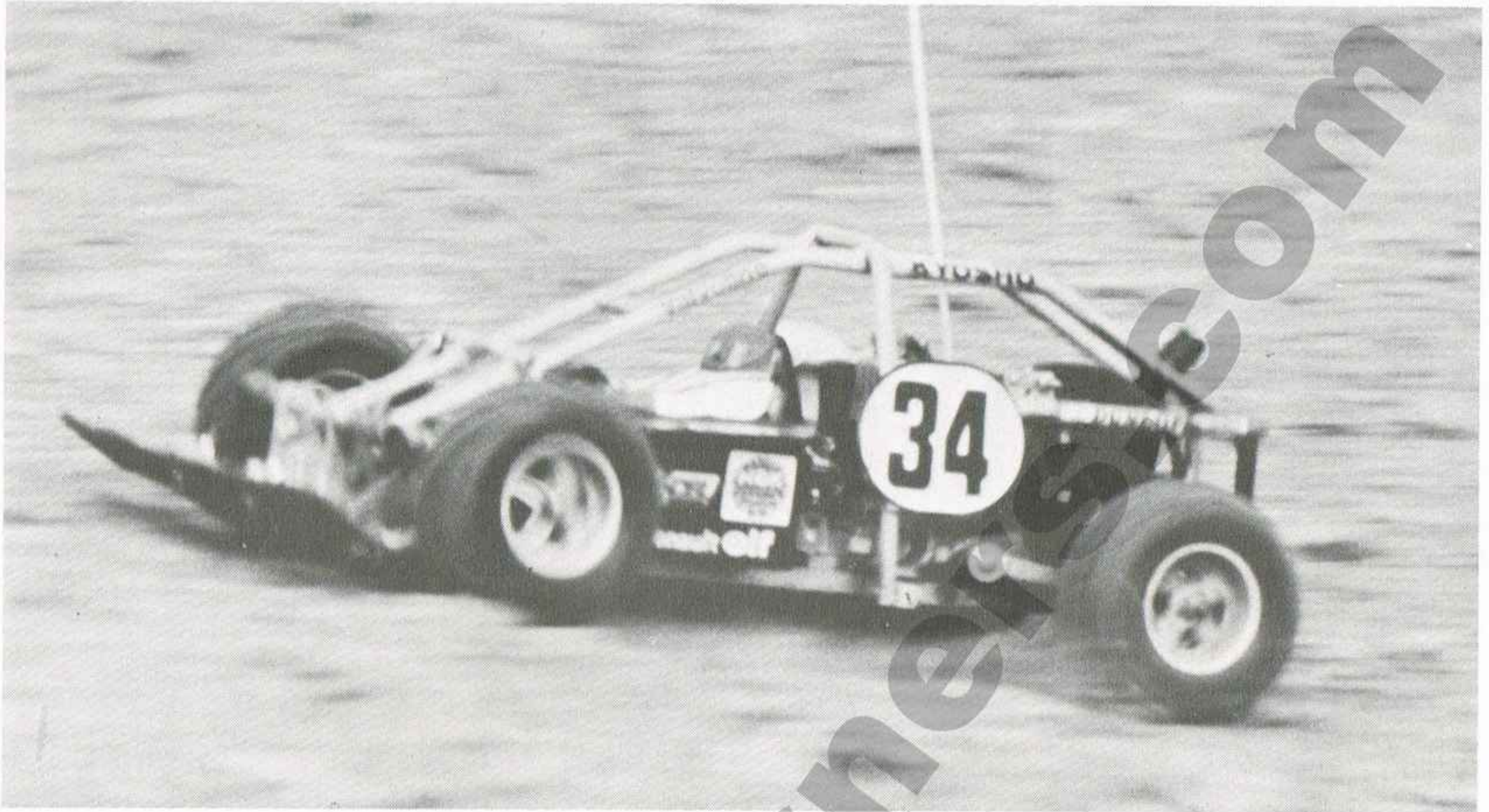

## LAND JUMP 4 WD

85.4.23970

Ensam i sin klass? Ja, Land Jump från Kyosho är faktiskt den enda tävlingsmässiga fyrhjuls drivna bilen på svenska marknaden. Det är inte någon fyrhjulsdriven skalamodell, utan en terrängbil byggd helt med tanke på tävlingskörning. Dessutom, redan ett år efter lanseringen, Japansk Mästare -82.

Tekniskt är Land Jump till att börja med lik Rowdy genom den svetsade, kraftiga aluminium-störtburen som förstärker chassiet och gör hela uppbyggnaden mycket kraftig. Motorn sitter monterad på tvären och driver via kopplingen och huvuddrevet, kedjan som löper längs hela bilen. Framhjulets drivning är kopplad via en moment begränsare och ett frihjulsnäv i varje framhjul, gör att de aldrig låses vid inbromsningen. Bakvagnens vinklar är inställbara och ger tillsammans med den väl utformade framvagnen Land Jump en utmärkt väghållning. Det är ett sant nöje att se LJ mitt uppe i en väl kontrollerad fyrhjulssladd på en grusplan. Tank och ljudämpare som medföljer, ligger väl skyddade innanför störtbågen. Den helt justerbara fjädringen tillsammans med de fyra oljestötdämparna (standard) gör att LJ finner sig väl tillrätta på de flesta underlag. De ordentligt dubbade däcken sitter monterade på prydliga »magnesium fälgar» och ger bra

grepp på de flesta underlag. Det finns dessutom nylon och gummidubb av extra stor typ, att köpa och limma på de gamla, för att ytterligare förbättra greppet på löst underlag som grus eller jord.

Den avancerade uppbyggnaden till trots, väger Land Jump inte mer än 3400 gram, vilket hade varit en låg vikt även för en normal bakhjulsdriven terrängbil.

Vi rekommenderar Land Jump till dig som har tidigare erfarenhet av terrängbilar och som vill ha en helt fantastisk körupplevelse. Land Jump tar sig fram nästan var som helst. När den testades i Allt om Hobby, kunde den både stanna och starta om i den testbacke, där tidigare ingen terrängbil lyckats ta sig upp ens genom att ta sats.

### TEKNISKA DATA

LÄNGD	515 mm	UTVÄXLING	8,5 - 10:1
BREDD	270 mm	VIKT KÖRKLAR	3400 g
HJULBAS	315 mm	TOPPFART	50-70 km/t
MARKFRIGÅNG	40 mm		

För att göra Land Jump körklar behöver du en stark 3.5cc motor, t ex K&BRally, samt en bra tvåkanals radio med två starka servon, t ex Astro Racing radion.

RESERVDELAR  
SE SISTA INSIDAN

4WD

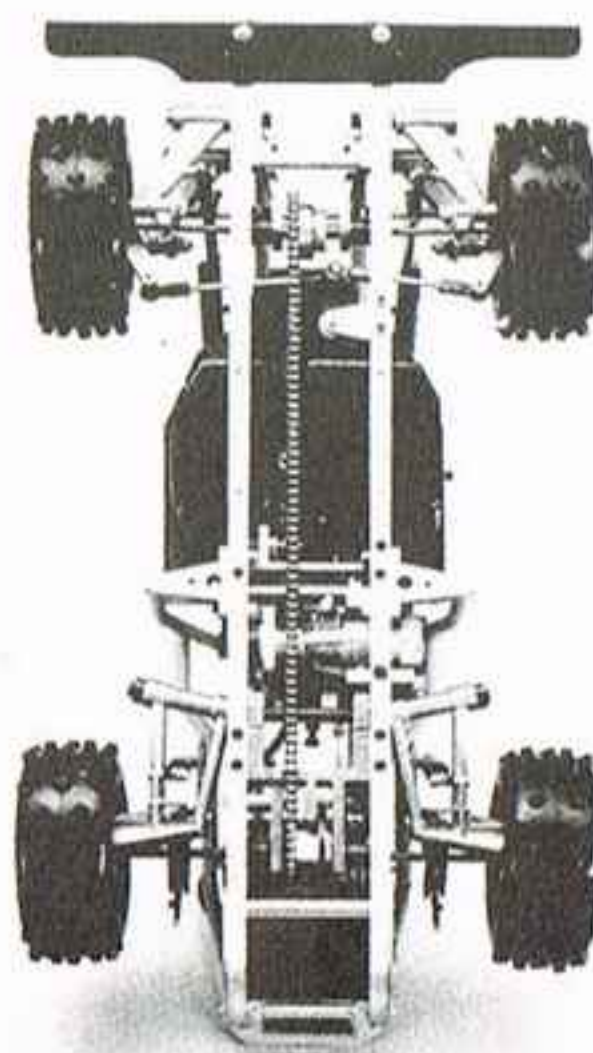
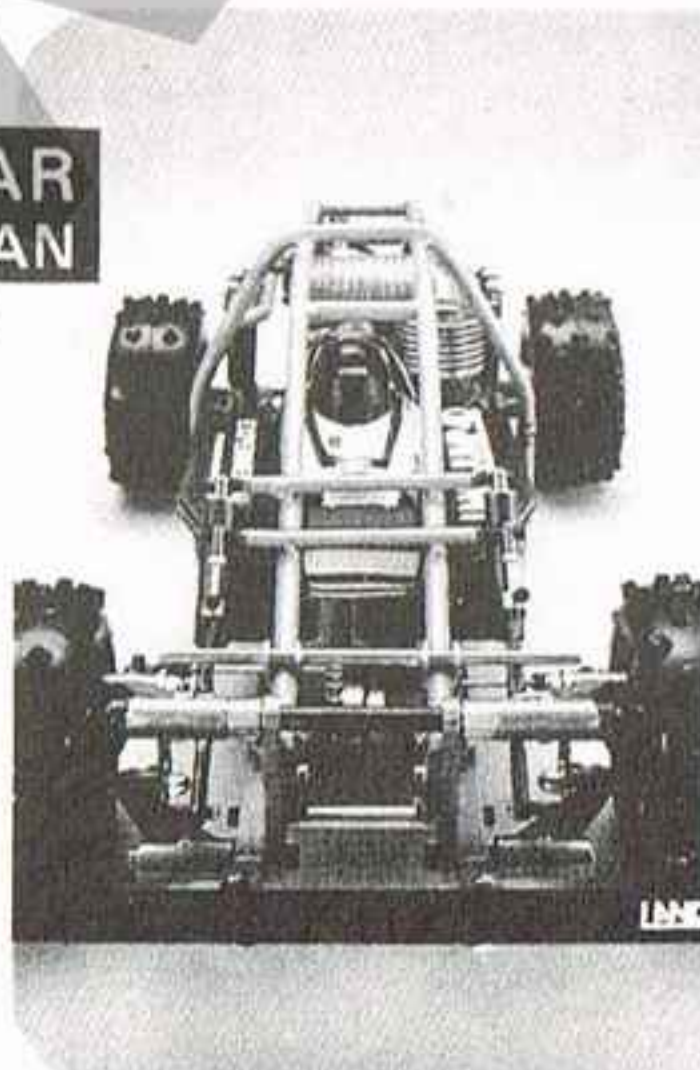

## TOYOTA HILUX

86.7.10490

Kaross av lexan med fästen för Land Jump & Rowdy, levereras olackad.



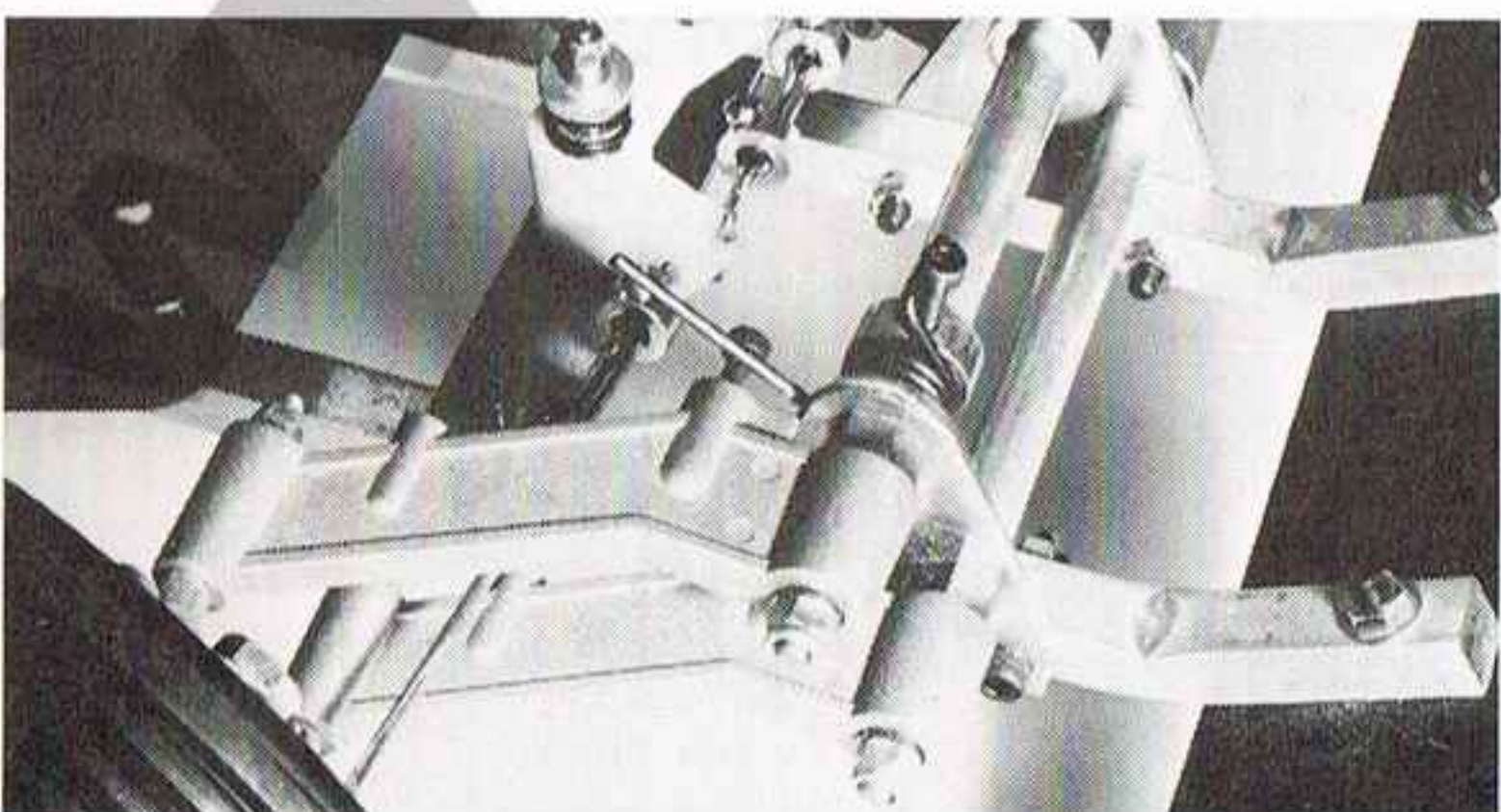
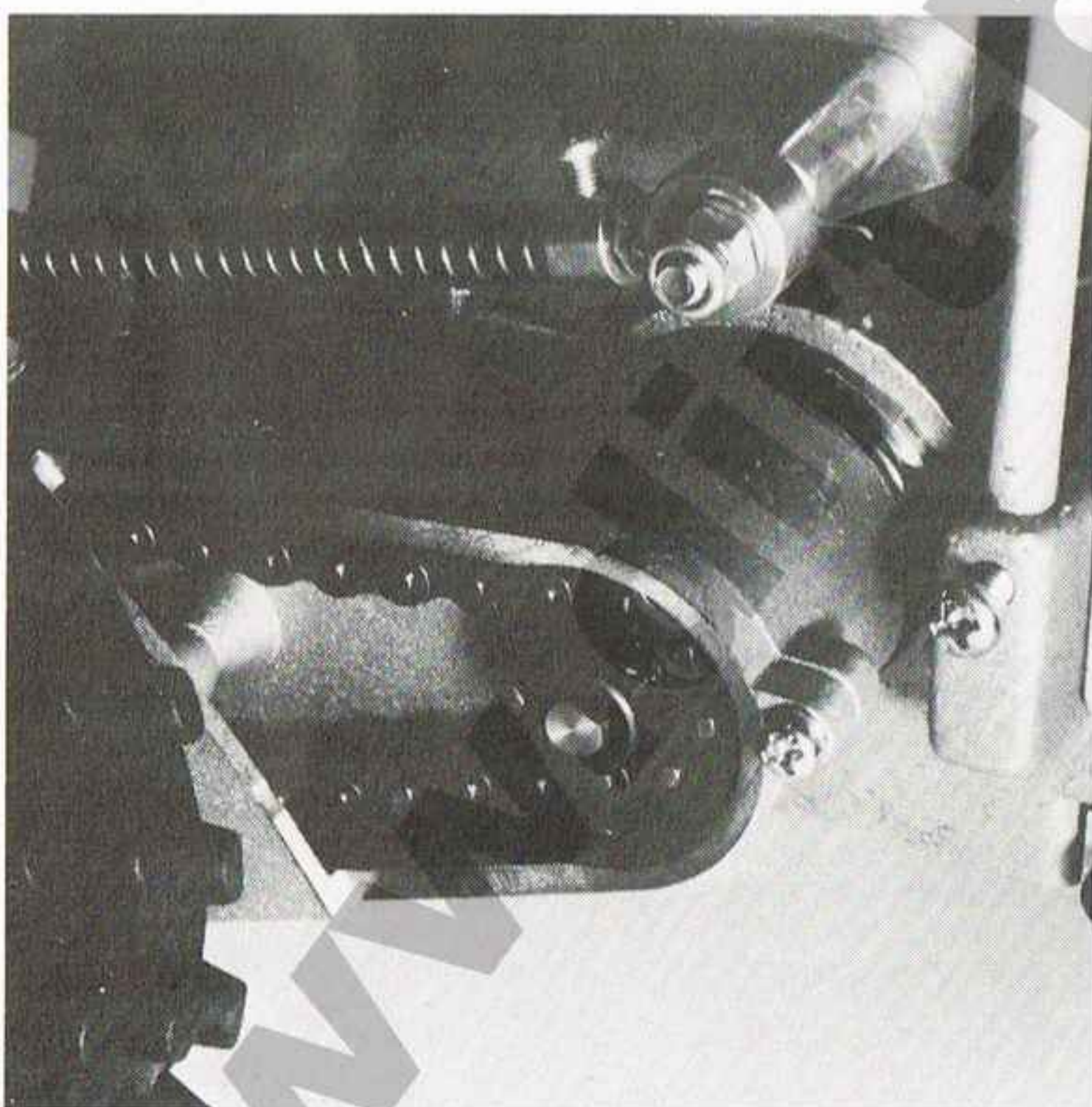

## FUNCO LUPUS BAJA

79.4.00015

Riks Mästare -81. Det räcker inte med en duktig förare och en snabb motor, bilen måste också vara av högsta klass: Lupusen bevisade sin klass i RM: et och i många andra viktiga tävlingar.

Årets upplaga av Lupus är utrustad med kedjedrivna bakaxlar som standard. Man har härigenom undanröjt den kanske enda svagheten hos den gamla Lupusen. (Kedjesatserna finns som extra tillbehör för dig som har en fjolårsbil). Priset ligger bara något över fjolårets.

Tekniskt är Lupus mycket avancerad. Den helt kapslade drivningen gör bilen maximalt tålig mot smuts. Drivkraften går från kopplingsklockan direkt in i växelhuset, vidare till respektive bärarms kedja ner till hjulaxeln, hela tiden helt inkapslad. Bakhjuls-axlarna är dubbelt kullagerade för största stabilitet. Bärarmarna fram och bak är bussade för lång livslängd. Precisionen i alla detaljer är mycket fin och Lupusen är bland annat därför mycket lätt att montera. Rambenen är gjorda av kraftig fyrkantsaluminium och stabilt infästade i bakvagnen, gjuten i ett stycke. Servoräddaren av nylon är justerbar.

### TEKNISKA DATA

LÄNGD	575 mm
BREDD	290 mm
HJULBAS	310 mm
MARKFRIGÅNG	45 mm
UTVÄXLING	1:8
TOPPFART	50-70 km/t
VIKT KÖRKLAR	4100 g

**RESERVDELAR  
SE SISTA INSIDAN**

För att göra Lupus körklar behövs en stark 3.5cc motor, t ex K&B Rally, samt en bra två-kanals radio med starka servon, t ex Astro Racing radion.



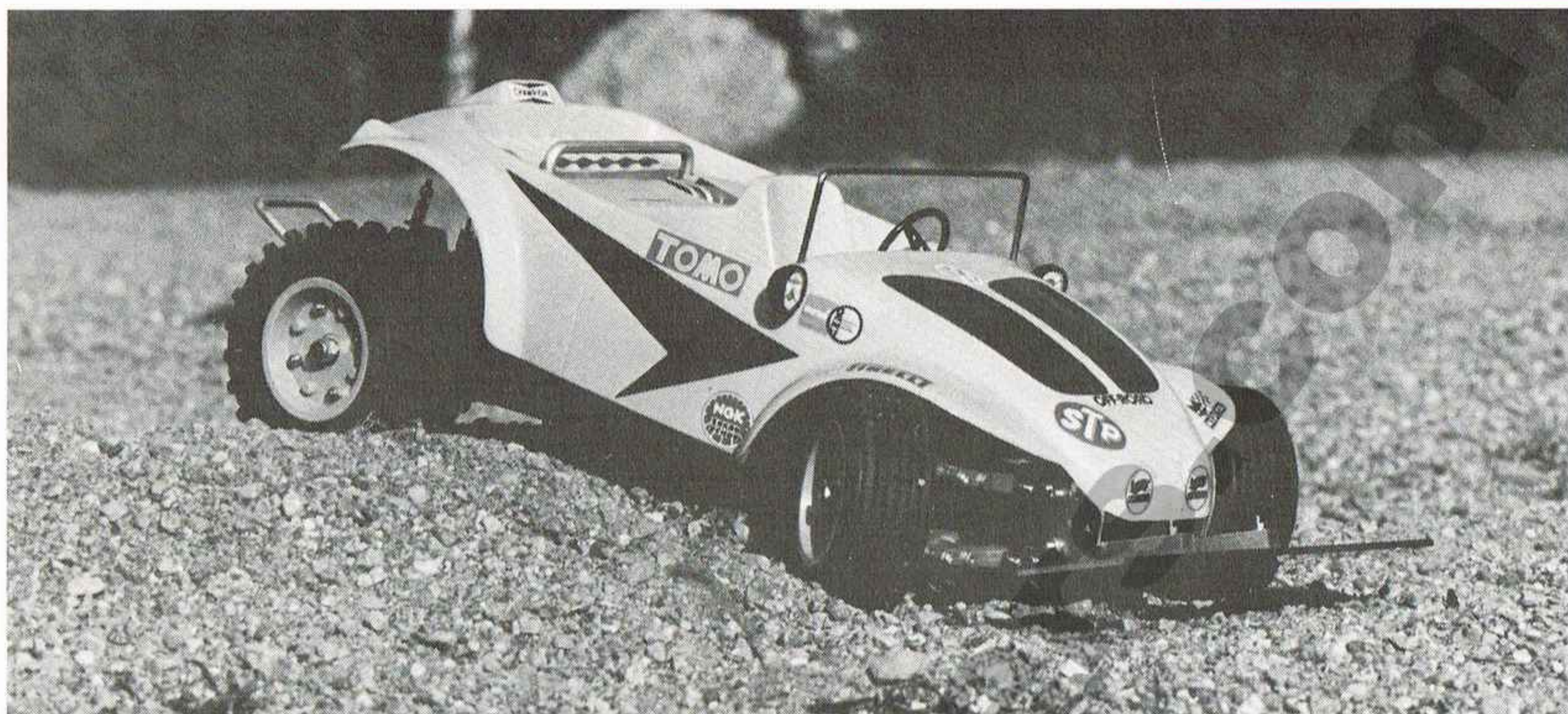

## VW TOPLESS BUGGY

79.4.00022

Det här är efterföljaren till den gamla välkända Sand Master och den tillverkas av Tomo precis som Lupus Baja. Detta borgar för en fin detaljprecision och en stabil, kraftig uppbyggnad.

Tekniskt sett är VW Topless Buggy mycket avancerad med varje hjul upphängt separat i dubbla triangelstag och avfjädrade med spiralfjädrar på fjäderben. Förberedd för stötdämpare som finns som extra tillbehör. Växelhuset är kullagrat med 4 lager och varje bakaxeltapp är dubbelt kullagrad för att ge bästa stadga åt bakhjulen. Ramen är kraftiga ben av fyrkant aluminium. Trots den stabila uppbyggnaden, väger den inte mer än 3650 gram och får därmed bra acceleration även med en standardmotor. Karossen är en VW cabriolet i buggy utförande.

VW Buggy är en tuff bil för dig som rätt värdesätter den avancerade uppbyggnaden och den fina precisionen. Den fina väghållningen och stora markfrigången gör att den lämpar sig både som tävlings buggy och för att köra runt med på skogstomten.

### TEKNISKA DATA

LÄNGD	600 mm
BREDD	297 mm
HJULBAS	300 mm
MARKFRIGÅNG	45 mm
UTVÄXLING	1:8
TOPPFART	50-70 km/t

För att göra VW Buggy körklar, behövs en stark 3.5cc motor, t ex K&B Rally, samt en bra tvåkanals radio med två starka servon.

## MINITZ BUGGY

85.5.21450

Renault 5 Turbo (Minitz) är den perfekta kombinationen mellan elbilens ekonomi och den stora buggyns realistiska ljud. En riktig förbränningsmotor på 1cc ger det riktiga ljudet och dessutom toppenbra fart och acceleration.

Priset för denna »nästan körklara» terrängbil är mycket lågt och du behöver inte någon speciell startapparat. Du startar genom att snurra runt bakhjulen. Tekniskt fungerar det genom ett »enkellåsande» nållager inne i växellådan.

Du kommer att bli överraskad över denna lilla bils fina fartresurser och den fina terrängkörnings-förmågan den besitter. Hemligheten ligger i de riktiga terrängbilsdäcken och de separat avfjädrade hjulen.

Minitz är uppbyggd runt ett helgjutet centralchassie, som också fungerar som radiolåda. Bakvagnen med växelhuset är gjort av aluminium, liksom bärmarna fram och bak. Detta är en av sakerna som gör Minitz mycket robust och tålig.

Motorn är den välkända G-MARK, som modifierats med en speciell kyltopp och ljuddämpare, samt förstås ett luftfilter för att ge motorn en bra livslängd.

### RESERVDELAR SE SISTA INSIDAN

För att göra Minitz Renault 5 Turbo körklar, behöver du endast en tvåkanals radio, t ex Astro GX202. Motor finns redan i bilen, men du behöver bränsle och småtillbehör.

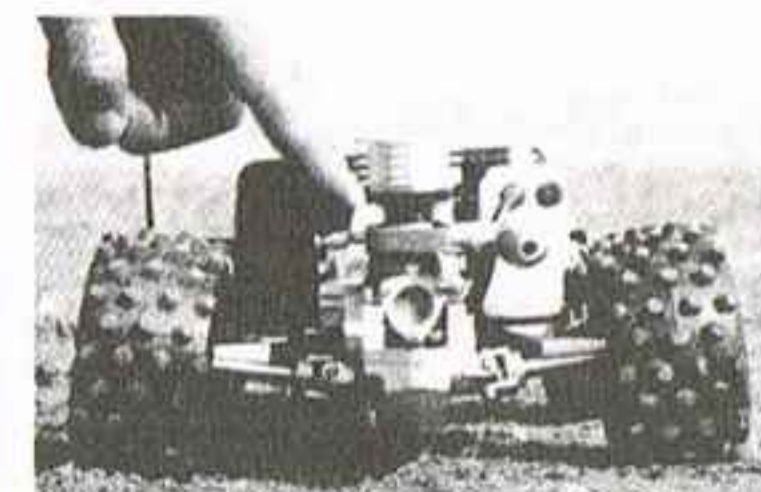

### TEKNISKA DATA

LÄNGD	390 mm
BREDD	200 mm
HJULBAS	210 mm
UTVÄXLING	13:1
TOPPFART	35 - 40 km/t
VIKT	1400 g



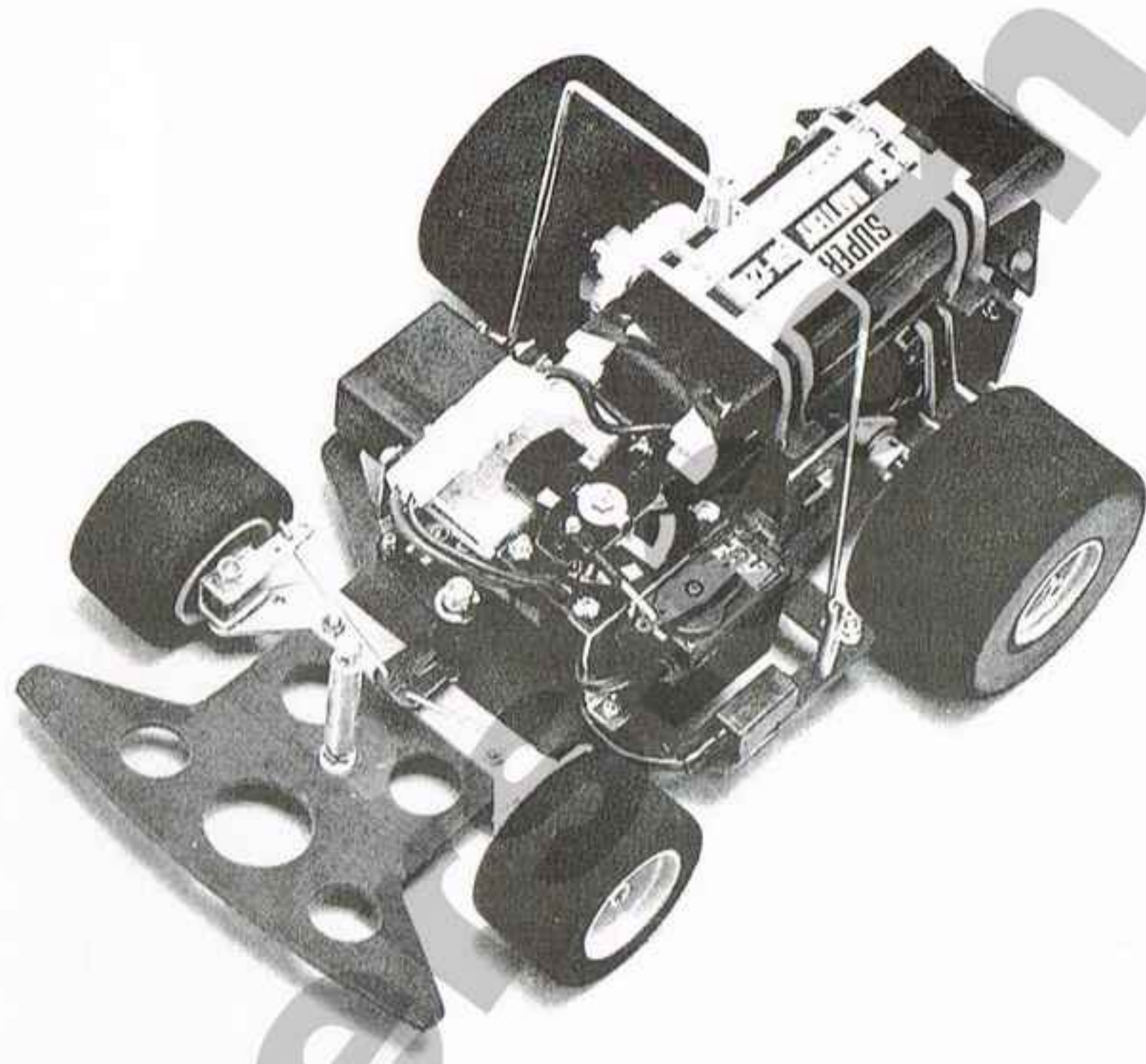
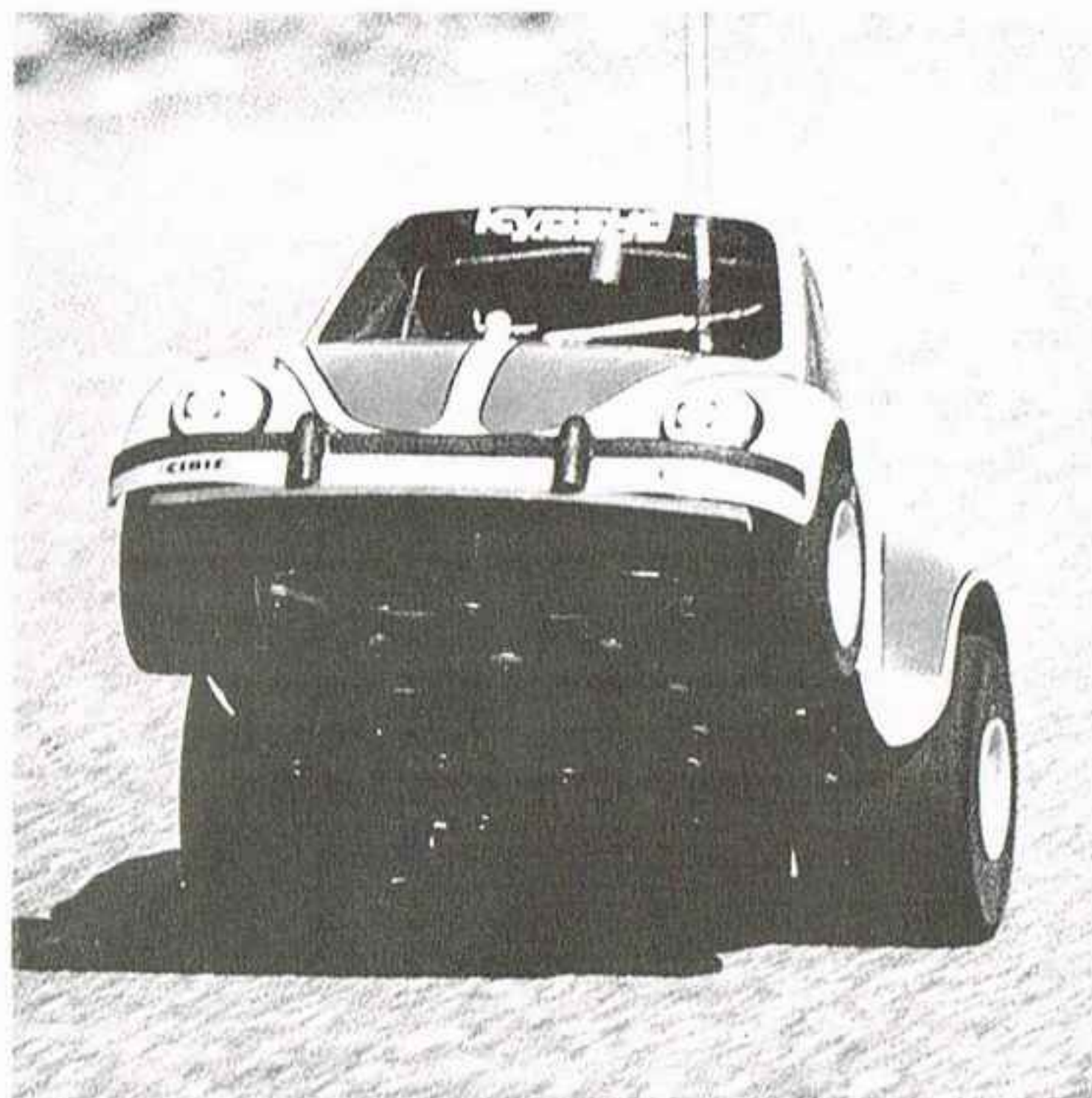

Mr WHEELIE VW BUG  
Mr WHEELIE ACE VAN  
Mr WHEELIE PICK UP

85.5.24510  
85.5.24540  
85.5.24550

Vi presenterar: STUNT BILEN Mr WHEELIE. En radio-styrd elbil som lyckas göra de mest härligastående manövrar: Köra på bakhjulen. Köra på framhjulen. Snurra runt på bakhjulen. Backa och vända »på en femöring». Accelerera så att den går upp på det femte hjulet, stödhjulet.

Det är den mycket speciella konstruktionen som möjliggör alla dessa konster. Genom att placera drivacken högt och långt bak i bilen, gör bilen lätt de konster du vill.

Tekniskt är den uppbyggd på en chassieplatta av Kaidak, breda slicks på alla hjulen, bakvagn med differential. Drivningen sker med en Mabuchi RS380 motor.

Det här är bilen för dig som vill ha en billig elbil att ha rejält roligt med. Genom att förändra tyngdpunkten, går den till och med bra att köra som ban-elbil, t ex i speciella Mr Wheelie tävlingar.

**RESERVDELAR  
SE SISTA INSIDAN**

TEKNISKA DATA	Mr WHEELIE	Ms WHEELIE
LÄNGD	330 mm	195 mm
BREDD	196 mm	140 mm
HJULBAS	150 mm	100 mm
UTVÄXLING	14:1	11:1

**MEDFÖLJER EJ:**

ACK-PACK	85.7.22060	85.7.21940
LADDARE	85.7.22070	85.7.22090
RADIO	ASTRO GX202	ASTRO GX202



Ms WHEELIE 85.5.30170

Det här är en lillasyster till Mr Wheelie. Den är uppbyggd på samma ide och minst lika rolig att köra. Däcken är luftfyllda och strömförsörjningen till radion sker direkt från ack-packen. Motorn är en Mabuchi RS280.

Det här är den perfekta bilen att göra stuntkonster i vardagsrummet med!



# SUPER RACER

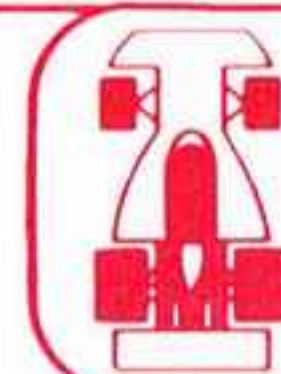

MÄRKET FÖR  
RC-BIL HOBBY



## SUPER RIDER

83.5.10001

Hur håller man balansen på en radiostyrd motorcykel? När det gäller NOVA SUPER RIDER NX3 behöver man inte fundera så mycket över det. Den har ett eget gyrobalanshjul inbyggt som drivs av en separat motor och hjälper därför till att hålla balansen även när farten är mycket låg. Du som tidigare provkört »vanliga» modell motorcyklar kommer att bli mycket överraskad över väghållningen på NX3.

Tekniskt är NX3 uppbyggd med en ram av aluminium och med kåpor, tank och sadel av stark lexan. Hjulen är femkrade aluminiumfälgar med massiva gummidäck. Framgaffeln är av teleskoptyp och bakhjulet är avfjädrat med fjäderben. Drivningen sker via en riktig kedja och motorn är en Mabuchi RS380. Dessutom finns ytterligare en motor för gyrobalanshjulet. Styrningen fungerar genom att styrservot påverkar förarens tyngdpunkt, varigenom hela cykeln börjar luta och därigenom styra.

### TEKNISKA DATA

LÄNGD	360 mm
BREDD	110 mm
HÖJD	290 mm
HJUL Ø	115 mm
VIKT KÖRKLAR	2100 g

**RESERVDELAR  
SE SISTA INSIDAN**

För att få NX3 Super Rider körklar, behöver du en 5 eller 6 cells ack-pack samt en tvåkanals radio, t ex Astro GX202.

## 14-WHEELER TRUCK

85.5.24380

En riktig truck med semitrailer. Helt robust uppbyggd med chassie av metall. Längden på ekipaget är en hel meter!

Drivningen sker med en Mabuchi RS540 motor placerad på »rätt plats» i dragbilen. Den riktiga bakaxeln drivs från motorn med en kardanaxel. Alla hjulaxlar är avfjädrade med bladfjädrar och hjulen är naturligtvis riktiga gummi-hjul (14 stycken!). Fartreglaget ger proportionell hastighet både framåt och bakåt. Kopplingen mellan dragbil och trailer går att fjärrstyra med en tredje kanal på radion.

Bilen är mycket lätt att bygga, du behöver faktiskt bara en skruvmejsel, lim och färg. Naturligtvis kan du som är händig, använda modellen som en grundstomme att bygga vidare på.

**RESERVDELAR  
SE SISTA INSIDAN**

### TEKNISKA DATA

LÄNGD	1000 mm
BREDD	190 mm
HÖJD	275 mm
VIKT	2450 g
HJUL Ø	70 mm
UTVÄXLING	13/16:1

### Dragbil

(460 mm)
(205 mm)
(1500 g)

För att göra trucken körfärdig, behöver du ack-pack och en två- eller trekanal radio. Titta längre fram i katalogen.

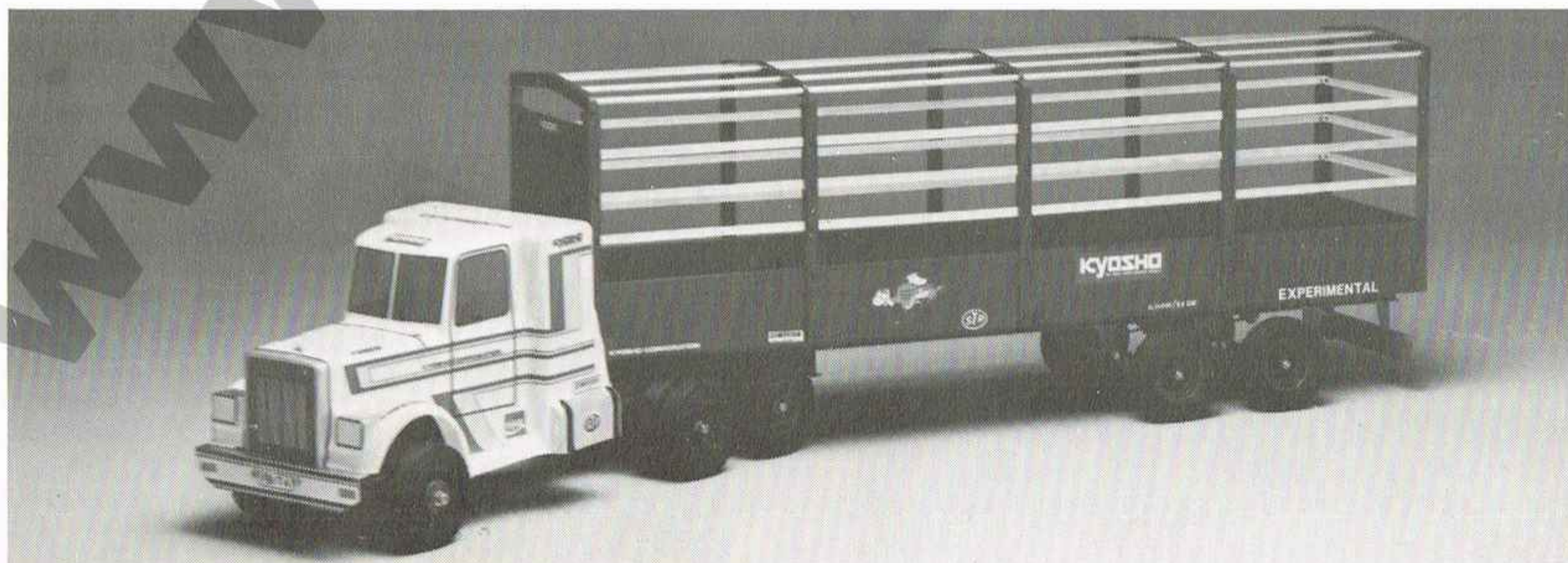



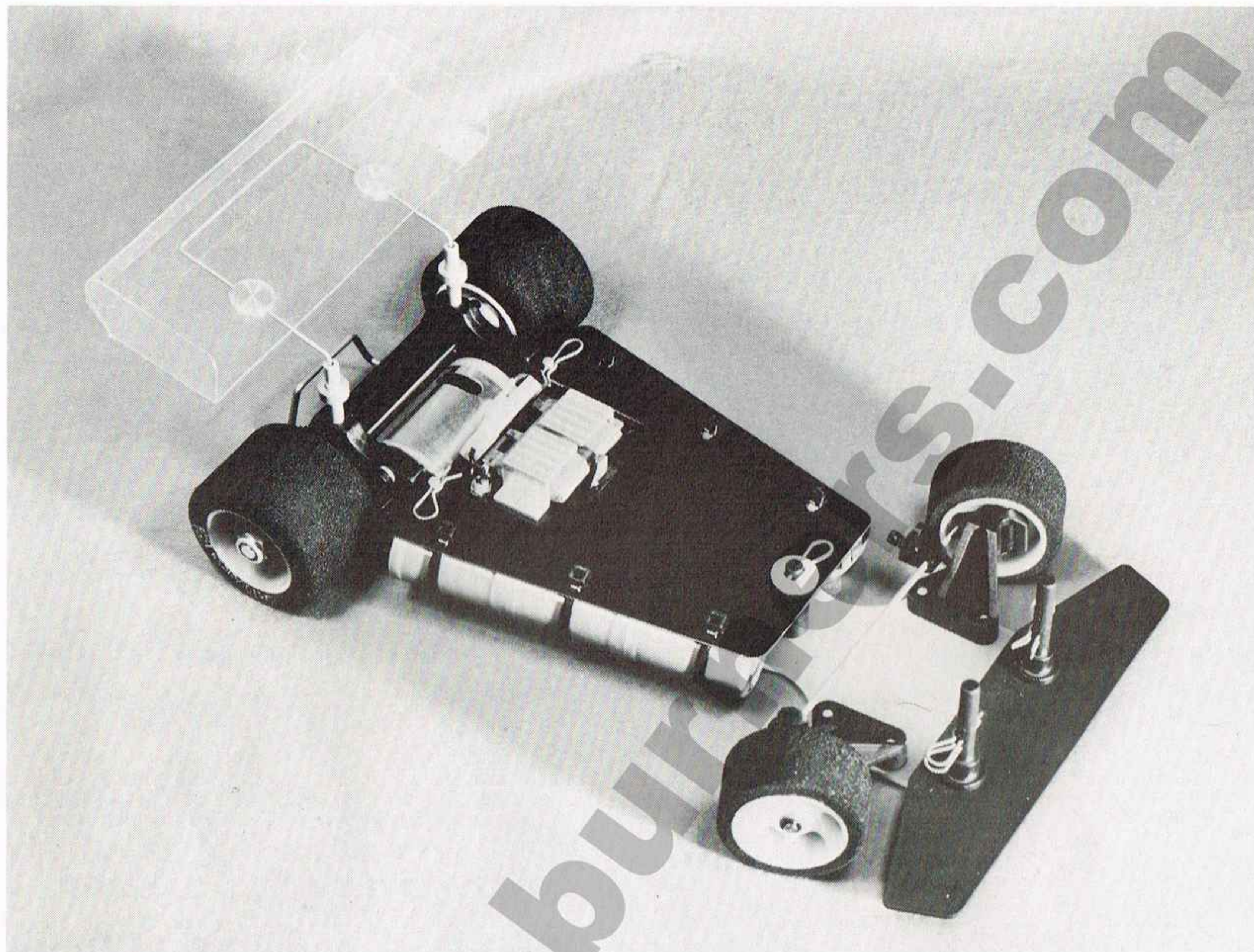

**MIRAGE T banracingbil**  
**MIRAGE T komplett**

**41.5.20131**  
**41.5.20111**

Mirage T – Nordisk Mästare -82 – är en mycket avancerad tävlingsbil, utvecklad och producerad i Sverige. Med alla finesser är detta marknadens i särklass mest genomtänkta tävlingsbil. Trots detta så lättbyggd och lättkörd att vi inte tvekar en sekund att rekommendera den även till en nybörjare. Vill du hänga med i tävlingar ska du välja Mirage T, fråga svenska eliten!

Tekniskt sett: Framvagnen har en avancerad styrgeometri för bästa kurvegenskaper. Markfrigången är enkelt justerbar, 2.5 mm, genom att man flyttar det låsklips som också håller samman hela framvagnen. Fram- och styrspindelaxlarna är härdade och slipade för högsta precision. De grova (4 mm) axlarna gör att framhjulen även med bronslager förblir fria från glapp även efter lång körning. Servoräddaren sitter monterad direkt på parallellstaget och passar därför alla servon.



Bakvagnen är, liksom framvagnen, justerbar 2.5 mm på frigången utan att motorinställningen förändras! Det integrerade tvärstaget gör bakvagnen i särklass stadig. Motor monteringen är justerbar och motorn sitter mycket lågt. Bakaxeln, tillverkad av aluminium i högsta »flygkvalitet», löper i precisions kullager. På höger sida sitter differentialen sammanbyggd med drevet. Tack vare ett avancerat tryck-kullager, löper differentialen mycket mjukt. Hjulen monteras i aluminiumnav som fästs vid axeln med klämverkan, detta för att eliminera den orundhet som stoppskruv-fastsättning alltid ger.

En finess som du genast upptäcker, är att hela radioenheten sitter monterad i en egen radioplatta tillsammans

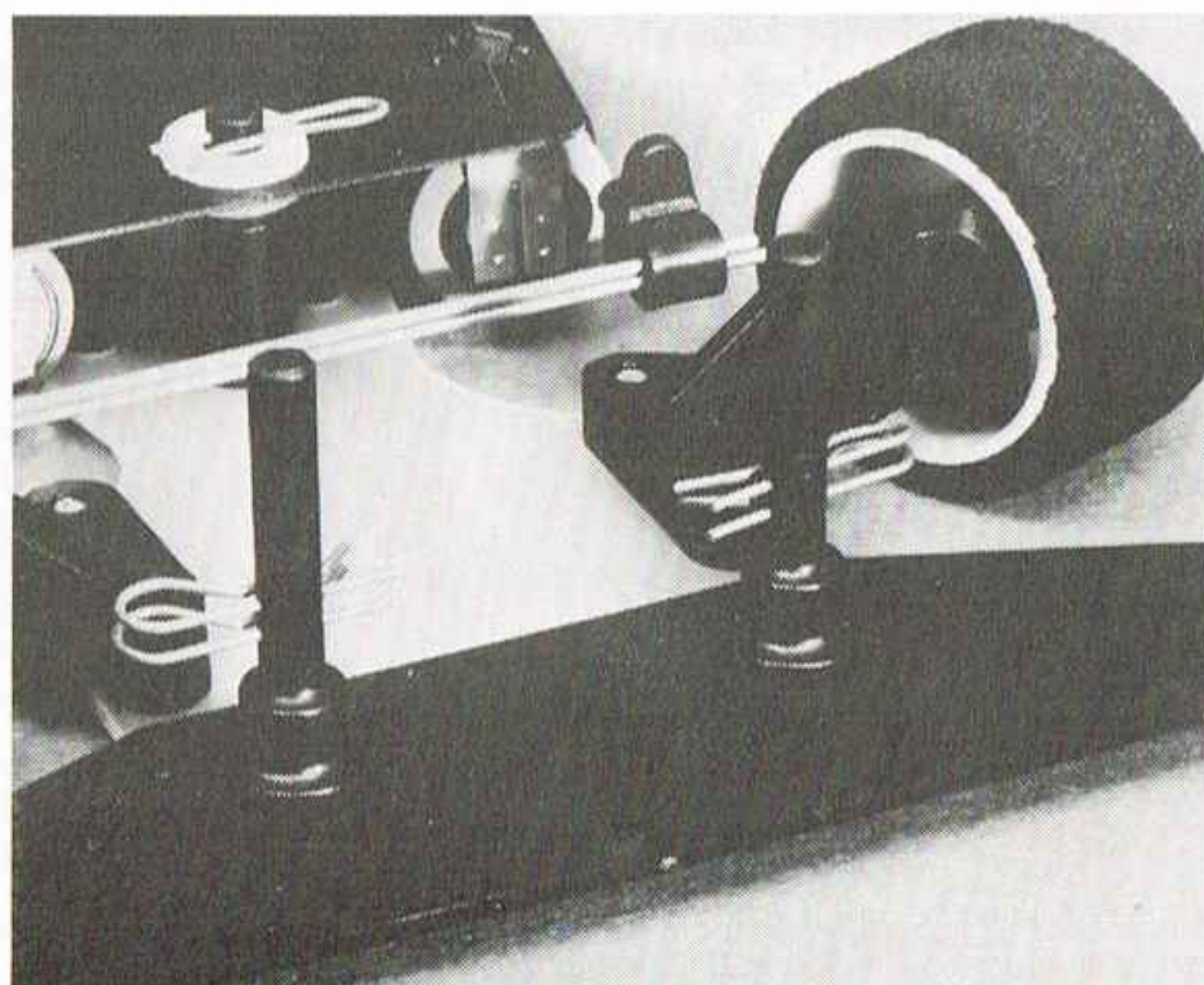





med fartreglaget. Den mesta lednings dragningen är eliminerad, eftersom radioplattan även fungerar som kretskort. Ackstavarna sitter monterade på en egen ackplatta och strömmen överförs genom inbyggda kontaktbleck. Detta gör att byte av ackar respektive radioenhet endast tar sekunder. Nog så viktigt vid tävling och träning!

Chassiet är tillverkat av högklassig glasepxi, alla skruvar är försänkta och stötfångaren är flexibelt infäst i chassiet. Karossfästena fram är justerbara för att passa alla karosser. Karossen är förstas av lexan. Fartreglaget med effektiva kylflänsar tål det mesta i strömväg.

Chassie detaljerna är tillverkade av utvalda nylonkvaliteter och fälgarna gjuts styckevis, då detta är enda sättet att få dem helt runda. Det är detaljer som dessa som höjer Mirage T långt över mängden. Det något högre pris som en Mirage T betingar, förklaras lätt av den höga precisionen och av att den är så komplett utrustad (diff, kul-lager etc).

Mirage T är det självklara valet för dig som siktar på en tävlingskarriär!

#### TEKNISKA DATA

LÄNGD	290 mm
BREDD	165 mm
HJULBAS	197 mm
VIKT KÖRKLAR	945 g
TOPPFART	50-60 km/t
ACKAR	Sanyo
MOTOR	Mirage T 05 STD

**RESERVDELAR  
SE SISTA INSIDAN**

För att göra Mirage T körklar, behöver du en tvåkanals radio med miniservon (snabba). Väljer du basbyggsatsen utan motor och ackar, behöver du förstås dessa delar också. För att ladda ackarna behöver du en laddare eller »laddkabelnsatsen».

#### TILLBEHÖR FÖR MIRAGE T

För att du ska kunna ha rätt däck vid tävlingen, behöver du några omgångar i olika hårdhet. Generellt kan man säga att du ska välja mjukare däck för inomhuskörning och hårdare däck för utomhuskörning. Mirage T däcken passar för de flesta elbanbilar.

FRAMDÄCK, supermjuka	41.7.01530
FRAMDÄCK, mjuka	41.7.01531
FRAMDÄCK, medium	41.7.01532
FRAMDÄCK, medium-hårda	41.7.01533
FRAMDÄCK, gjutna - mjuka	41.7.01538
FRAMDÄCK, gjutna - medium	41.7.01539

BAKDÄCK, supermjuka	41.7.01580
BAKDÄCK, mjuka	41.7.01581
BAKDÄCK, medium	41.7.01582
BAKDÄCK, medium-hårda	41.7.01583

MOTOR STD I	41.7.02901
MOTOR STD II	41.7.02902
MOTOR SUPER I	41.7.02903

MOTORGAVEL med kol & lager	41.7.02951
MOTORHUS med magneter & lager	41.7.02952
ANKARE utan lindning	41.7.02960

ACK-CELL, Varta 1.2Ah	41.7.02402
ACK-STAV, Varta 1.2Ah x 3	41.7.02403
ACK-STAV, Sanyo 1.2Ah x 3	41.7.02404

BACKSATS komplett	41.7.22501
LADDSATS komplett (laddkabel)	41.7.52202

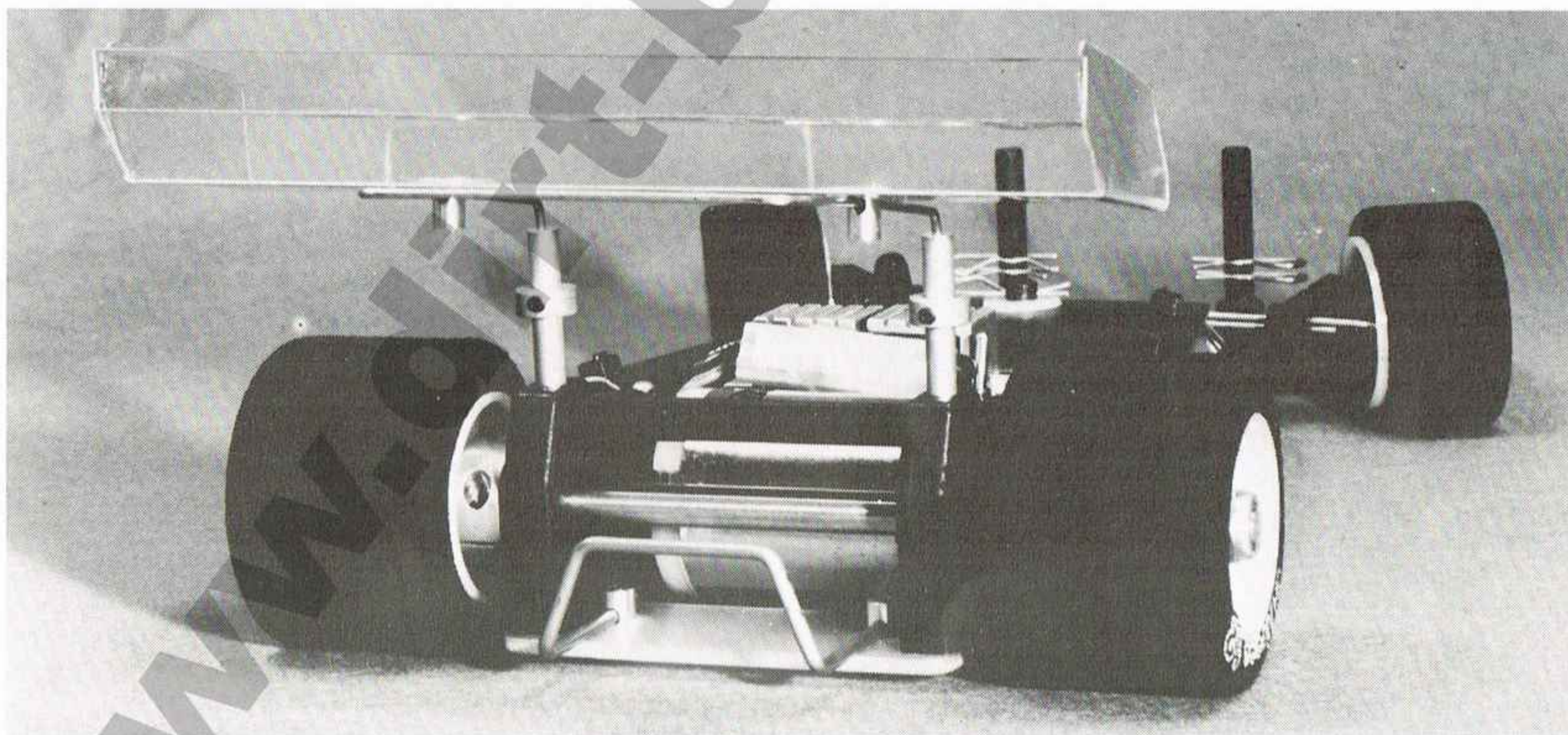

**SLOT CAR 12 komplett** 41.5.10111  
**SLOT CAR 12 utan ackar** 41.5.10151

Elbanracingbilen för dig som är nöjd med det näst bästa och på så sätt kommer undan lite billigare. Slotcar 12 är byggd på känt Mirage-maner med långsgående ackar. Levereras komplett med motor, ackar och laddkabel.







# COLUMBIA

## TEKNISKA DATA

LÄNGD	530 mm
BREDD	265 mm
HJULBAS	303 mm
TOPPFART	70-100 km/t
VIKT KÖRKLAR	2350 g

NORDISK MÄSTARE  
I FORMULA



RESERVDELAR  
SE SISTA INSIDAN

SG. RACING CAR

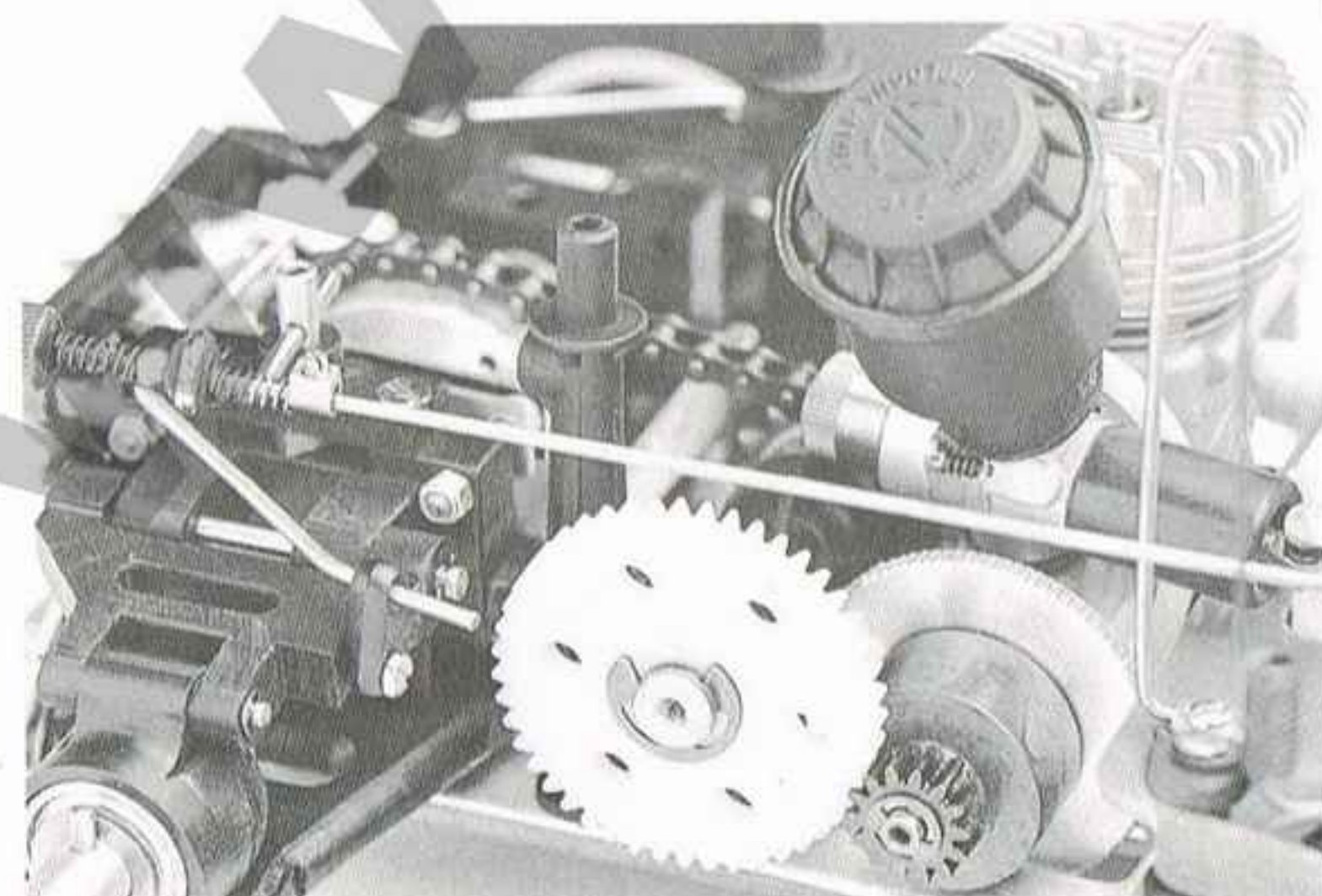
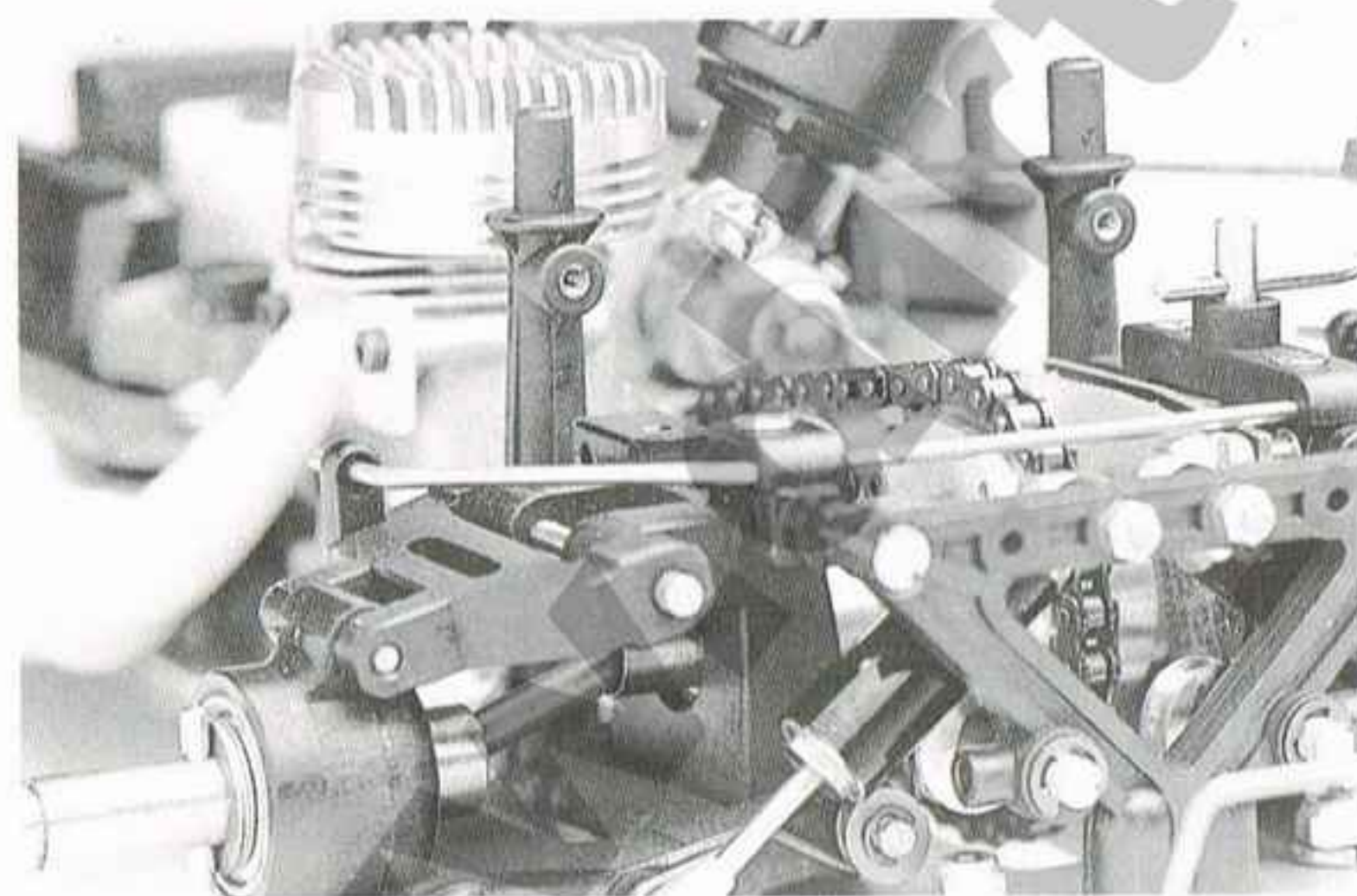
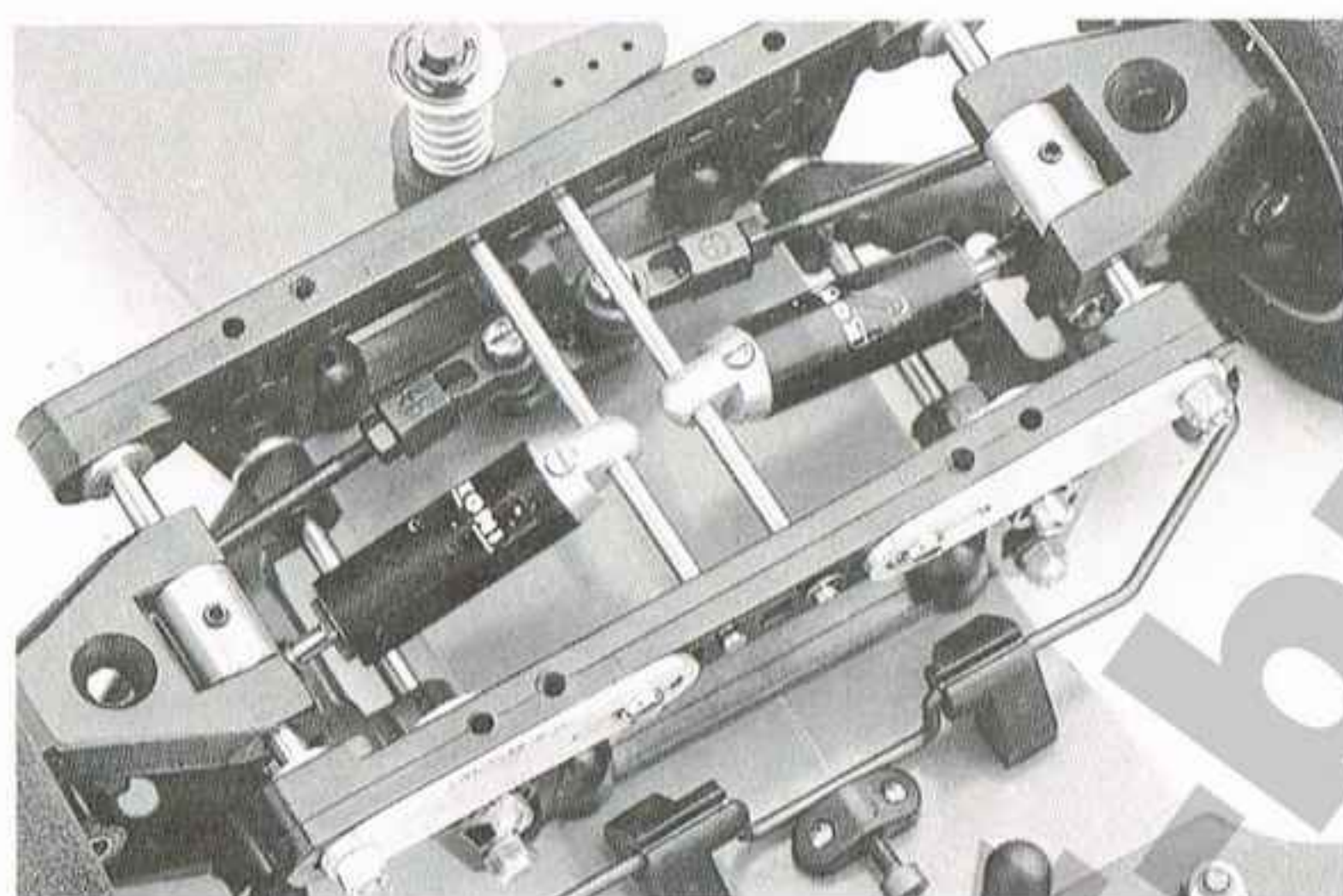

## SG COLUMBIA 4 IS banracingbil 77.5.10001

Banracingbilen från Italien, Ferraris hemland! En bil i den nya – fjrhjulsfjädrade – generationen av banracingbilar i skala 1/8. Kom till Sverige i början av april och har redan visat sin klass i tävlingar över hela Sverige. Den tekniska uppbyggnaden hos Columbia är mycket avancerad, t ex:

Framvagnen är uppbyggd som på en F1 racer. Materialet i bärarmarna är en specialnylon. Styrspindelaxeln är lagrad i kraftiga stålkulleder. Framhjulen är dubbelt kullagrade. Både caster och camber är justerbara. Varje hjul är separat avfjädrat och försett med dubbelverkande stötdämpare. Fjädringen liksom krängningshämmaren är förstås enkla att justera. Styrstagen har kulleder som är höger/vänster-gängade för snabb toe-in justering. Servoräddare av kraftig typ. Hela framvagnen är stabilt inbyggd mellan chassie och radioplatta, båda av glasepxi i hög kvalitet.

Bakvagnen är också uppbyggd på F1 manér. Bärarmar av specialnylon, extra förstärkta. Drivning via nållagrad centrifugalkoppling, kraftigt nylandrev på mellanaxeln och med kraftig kedja till kuggkransen på differentialhuset. Differentialen har invändigt samma väl beprövade drevsats som tidigare. De dubbelledade drivaxlarna överför kraften via »sexkant bollar», som ligger skyddade i gummidamaskar. Hjulaxlarna är dubbelt kullagrade liksom diffhuset. Bakhjul av snabb bytes typ med låsning i form av C-clips. Också huvuddrevet låses med C-clips. Skivbromsen är kraftig och väl inbyggd i höger lagerbock. Hela bakvagnen med motorn är monterad på en pod av aluminium som ligger ovanpå chassieplattan.

Andra finesser är: ny tank, gjuten i ett stycke, kraftig störtbåge som också är bra att bära bilen i, samt formgjuten vinge.

För att få Columbia körfärdig, behöver du en motor med avgasadapter och frontpipa, kaross samt en tvåkanals radio med snabba och starka servon, t ex Astro Racing. Medföljande motorfästen och svänghjul är avsedda för Super Tigre TST/SG. Tillbehör för andra motorer finns i reservdelslistan.



# SG. RACING



MÄRKET FÖR  
RC-BIL HOBBY

## KAROSSER

PORSCHE CAN AM (Kroll) lexan kaross	76.7.90757
LOLA CAN AM lexan kaross	76.7.90758
PORSCHE 30KL CAN AM lexan kaross	76.7.90768
RALT CAN AM lexan kaross	76.7.90770
SORBELLO CAN AM lexan kaross	76.7.90771
RILEY CAN AM lexan kaross	76.7.90772
BUDWEISER CAN AM lexan kaross	76.7.90773
CHAPARRAL F1 lexan kaross	76.7.90790
FIAT RITMO STD lexan kaross	76.7.90759
CORVETTE STD lexan kaross	76.7.90766
PORSCHE 935 STD lexan kaross	76.7.90767
SPORT VINGE av vacuumformad lexan	76.7.30491
FORMEL VINGE av vacuumformad lexan	76.7.30492
VINGFÄSTEN av aluminium (Mirage typ)	61.7.00905
VINGPLATTA av plan lexan	61.7.00915

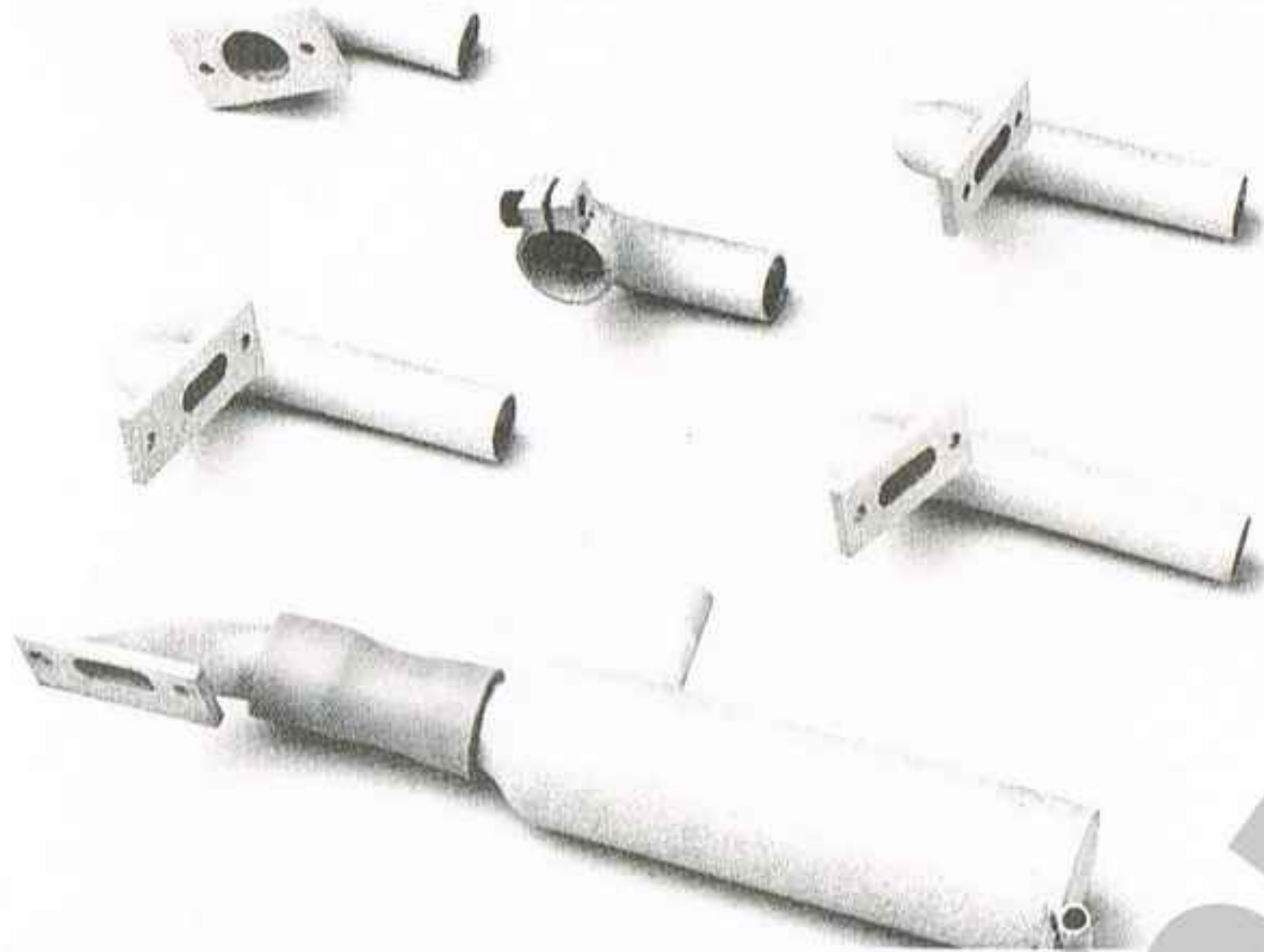

<b>FÖR COLUMBIA</b>	SUPER TIGRE TST AVGASKRÖK (av aluminium)	76.7.90880
	PICCO AVGASKRÖK av aluminium	76.7.90881
	OPS AVGASKRÖK av aluminium	76.7.90882
	K&B AVGASKRÖK av aluminium	76.7.90883
	OS AVGASKRÖK av aluminium	
<b>FÖR INDY</b>	FRONTPIPA (ljuddämpare) av aluminium	76.7.90890
	SILICON SLANG för anslutning adapter/pipa	76.7.90845
<b>FÖR FUTURA</b>	SUPER TIGRE TST AVGASKRÖK (av mässing)	76.7.90849
	PICCO AVGASKRÖK (av mässing)	76.7.90851
	FRONTPIPA (ljuddämpare, av mässing)	76.7.90850
	SUPER TIGRE TST AVGASKRÖK (av mässing)	76.7.90848
	K&B AVGASKRÖK av aluminium	91.8.10174
	LJUDDÄMPARBURK av aluminium	91.8.10161

**FUTURA 111 VCS**

## MOTOR

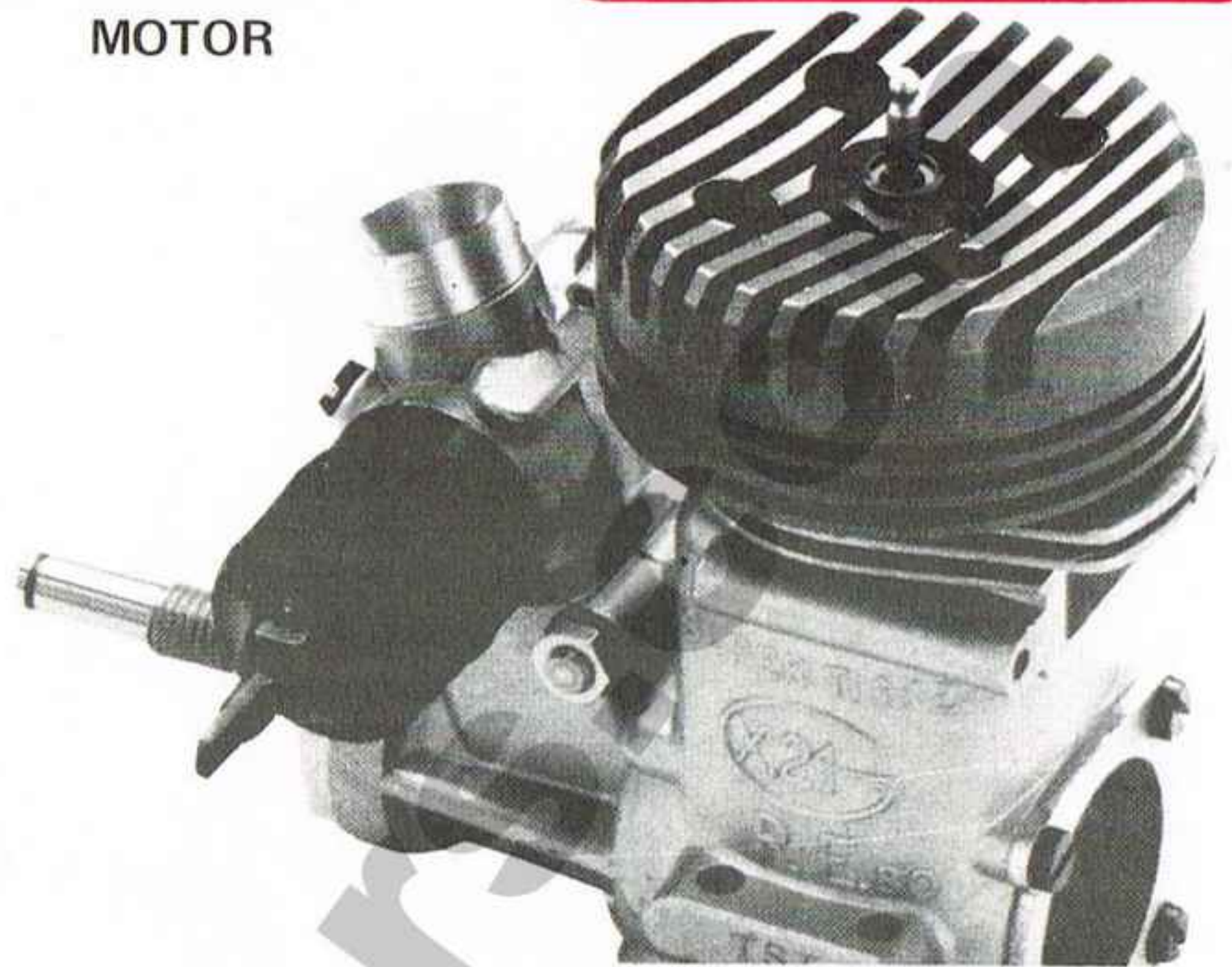

SUPER TIGRE TST med SG vevaxel och förgasare	76.5.00001
SUPER TIGRE TST med SG vevaxel	76.5.00002

Det här är den speciella versionen av Super Tigre motorn som tillverkas för SG fabriken. Fördelen med denna version är att lagerläget för kopplingsklockans nållager är integrerat med vevaxeln. Du riskerar alltså aldrig att få en kopplingsaxel som är skev. Super Tigre TST/SG är den motor vi i första hand rekommenderar till de olika SG bilarna.

## SG VS INDY banracingbil 76.5.10001

INDY är årets modell av den från i fjol välkända »Monte Carlo». Den är inte en riktig fjädringsbil, men ett mellanting eftersom framvagnen är upphängd i en »vagg». Indy har visat sin klass under flera av vårens tävlingar genom att vara kvalsnabbast. Vill du vara med och slåss i tävlingarna men inte vill ta steget fullt ut till en Columbia, så är Indy bilen något för dig. Differential, kullager fram och bak samt nållagrad koppling är standard.

## SG FUTURA banracingbil 76.5.20000

Det här är den enklaste SG bilen. Trots det välutrustad med kullager både fram och bak. Priset är så lågt att valet för dig som nybörjare och ska köpa »första bilen», inte blir speciellt svårt. Nållagrad koppling från Indy bilen.

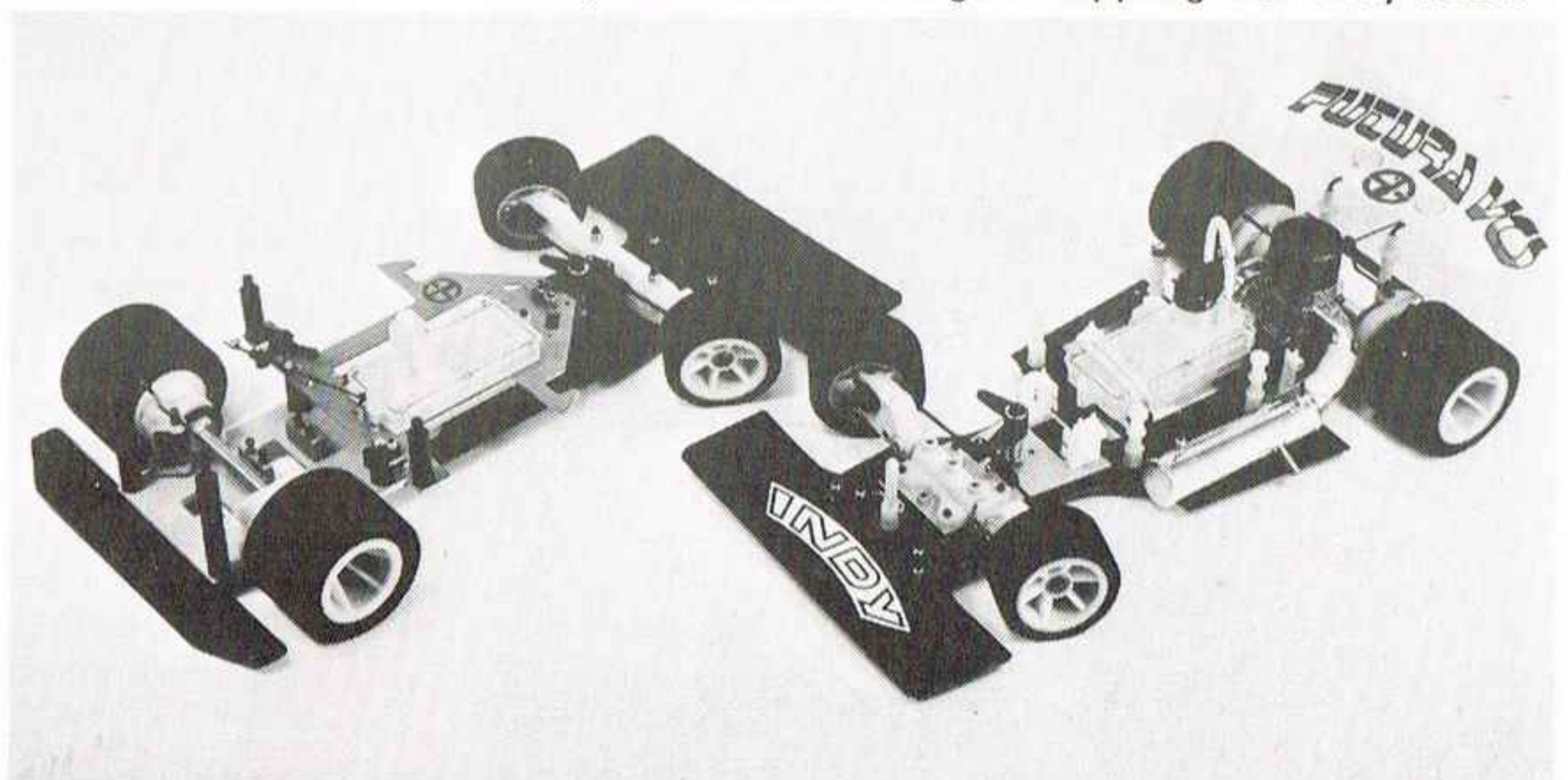



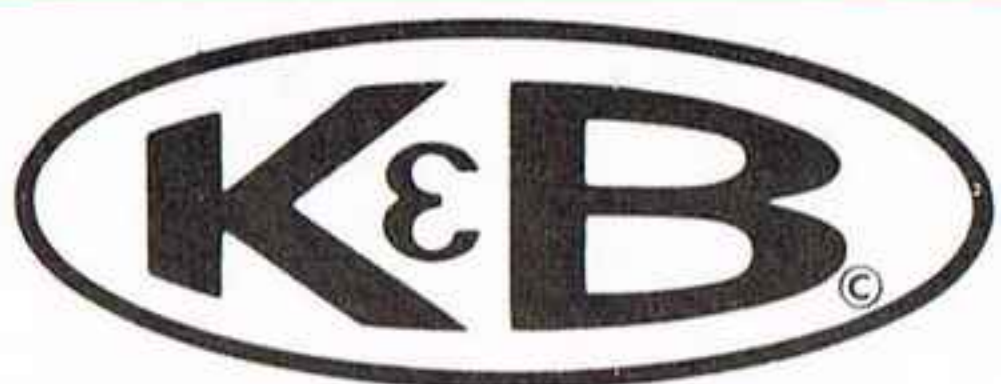
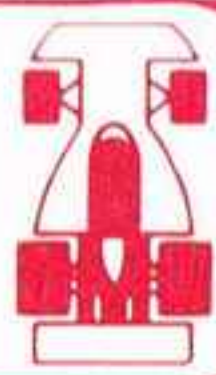

## K&B BANBILSMOTOR

92.5.38800

Den tekniskt mest genomarbetade banbilsmotorn. En mycket snabb motor som sedan augusti -81 är ännu mycket bättre. Framförallt har den nya versionen »8800» en mycket längre livslängd. Motorn som dubbla Svenska Mästaren, Tim Hamberg, kör med i sina vinnarbilar.

Tekniskt avancerad? Ja: kullagren har hållare av bakelit för att tåla höga varv (30.000), skruvarna för fronthus och baklock har hål för låstråd, vevaxel med exakt centrerad gänga, vevstake bearbetad ur massiv aluminium av högsta klass, foder av hårdförkromad mässing med extra kraftig fläns, kolven av aluminium är honad för maximal rund/jämnhets, hårdförkromat baklock, bilkyltopp med av K&B specialutvecklat förbränningsrum, 12 mm monteringshål för valfri förgasare (Mikuni rekommenderas) samt förstås ett jämnt bra vridmoment och hög toppeffekt.

K&B är motorn för dig som vill vara med i finalen!

**RESERVDELAR  
SE SISTA INSIDAN**

## TERRÄNGBILSMOTOR

K&B RALLY — (SLID) 92.5.30128  
K&B RALLY — (VRID) 92.5.30123

K&B Rally är faktiskt den enda motorn på svenska marknaden som direkt är avsedd för terrängbilar. Den nya kyltoppen, avsedd speciellt för terrängbilar, har nästan 100 % större kylvyta jämfört med en normal banbils kyltopp. Ett riktigt pappers-luftfilter monterat i gummidamask ingår liksom K&Bs egen lättvikts ljuddämpare. K&B Rally går att få valfritt med Mikuni slidförgasare eller en vanlig vridtrottel förgasare.

K&B Rally är det riktiga valet för dig som vill få ordentlig fart i din terrängbil. Riks Mästerskapet 1981 och många andra stortävlingar vanns med hjälp av K&B Rally motorer.

Stommen i Rally motorn är den nya K&B motorn som beskrivs i banversionen ovan.

Rally motorn är uppbyggd runt den ovan beskrivna Ban K&B motorn och besitter samma fina egenskaper som den. Dessutom medföljer svängshjuls-medbringare och insexnyckel.

Prismässigt ligger K&B Rally bra till, med tanke på att den levereras helt komplett med rally-kyltopp, ljuddämpare, luftfilter och förgasare.

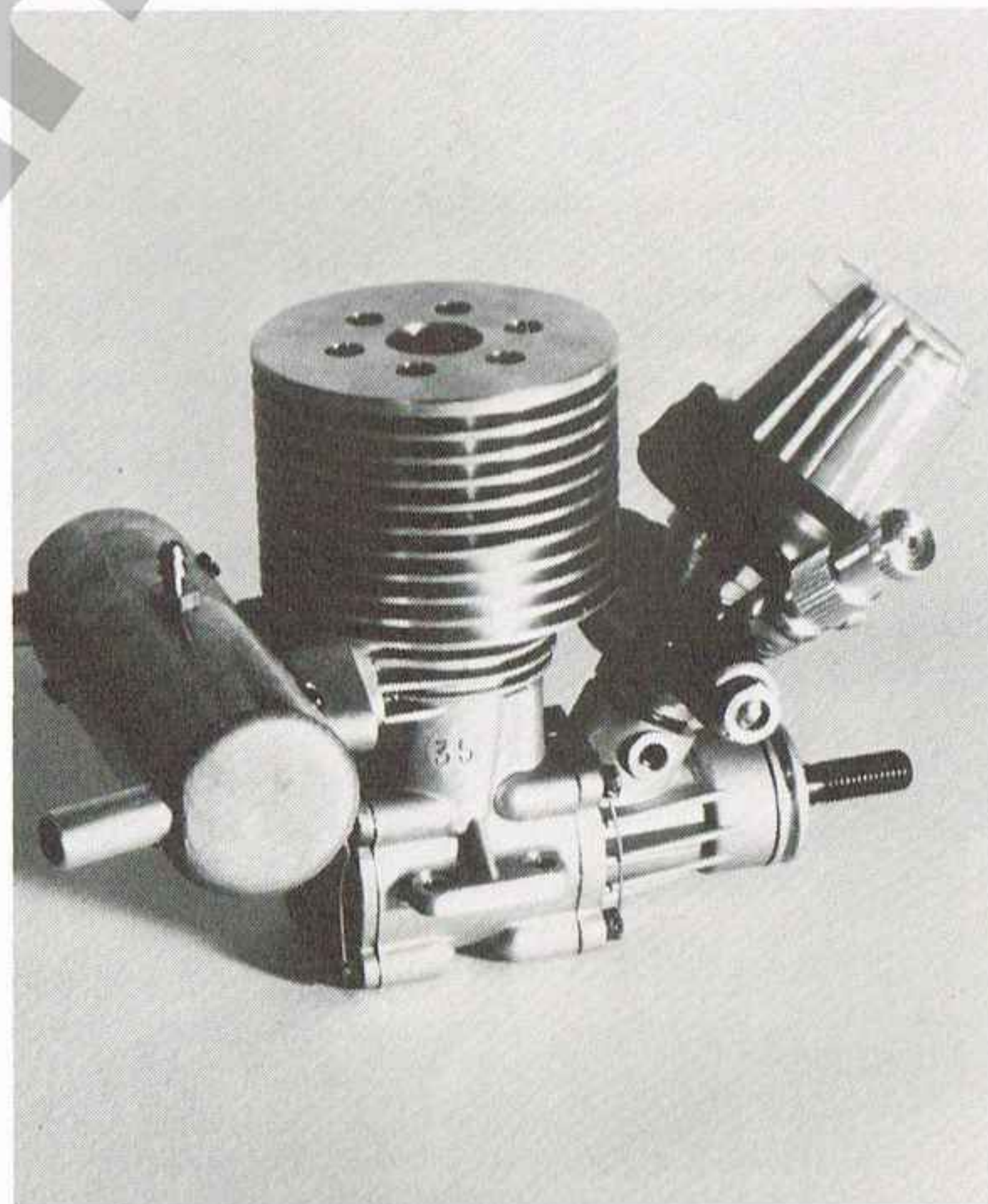

MIKUNI med 11.1 mm hals 91.7.10801  
MIKUNI med 12.0 mm hals 91.7.10802  
MIKUNI med 14.0 mm hals 91.7.10805

Mikuni kom till Sverige i slutet av -81 och blev på mindre än sex månader den mest efterfrågade slidförgasaren för bilar. Det som främst märks, är de goda egenskaperna över hela varvregistret samt att den är lätt att justera.

Tekniskt är den uppbyggd runt ett kraftigt hus av aluminium. Tomgångs- och fullfartsnålarna är rejält tilltagna. Fullfartsbränslet regleras mekaniskt vid gaspådrag. Denna reglering är valbar genom att olika trottler finns att tillgå. Trotteln är helt tätad med en gummidamask. Mikuni är förgasaren för både nybörjare och vinnare.





# MOTOR TILLBEHÖR



MÄRKET FÖR  
RC-BIL HOBBY

## SLOT CAR LUFTFILTER 91.8.10241

Ett bra fungerande luftfilter av papperstyp, är en grundförutsättning för att uppnå en rimlig livslängd på motorn. Slotcar-filtret är mycket effektivt. Det är upphängt i en gummiadapter för att tåla slag och stötar. Genom att överdelen av filtret går att gänga loss, är det enkelt att inspektera förgasaren. Marknadens mest genomtänkta filter! Passar för Perry 19-45 och övriga förgasare med 11.6 mm hals. Adapterar för andra förgasare finns.

FILTERELEMENT, reserv	91.8.10240
ADAPTER för Perry 60-60P, 13.5 mm	91.8.10245
ADAPTER för Super Tigre TST, 14.2 mm	91.8.10246
ADAPTER för Mikuni, 15.6 mm	91.8.10247

## LJUDDÄMPARE

Avgassystemet på en terrängbil består av två delar: ADAPTERN som sitter på motorn och via en siliconslang är ansluten till LJUDDÄMPAREN. Nedanstående delar passar bilar med motoraxeln i färdriktningen.

ADAPTER för K&B, med 180° krök	91.8.10176
--------------------------------	------------

LJUDDÄMPARE, modell aluminium burk	91.8.10161
LJUDDÄMPARE, modell minipipa (kromad mässing)	76.7.90850
LJUDDÄMPARE, modell minipipa (aluminium)	76.7.90890

LJUDDÄMPARE & ADAPTER (för OS & ENYA)	86.7.41040
---------------------------------------	------------

ADAPTER för K&B, 90° (Passar för Land Jump och banbilar med bakljudsdämpare.)	91.8.10174
---	------------

SILICON slangbit, ø 15-20 mm	91.8.10170
SILICON slangbit, ø 11-15 mm	76.7.90845

TRYCKNIPPEL DuBro med mutter	32.8.32410
VINKEL TRYCKNIPPEL	91.8.30341

## TANKAR

SLOT CAR-JOHNSON tankbyggsats (med snabblock)	91.8.30101
JOHNSON tankhalvor	91.8.30111
SNABBTANKLOCK	91.8.30112

Johnson tanken är den mest avancerade biltanken. Du bygger den själv efter vår beskrivning eller egna ideer. Snabbtanklocket är av metall med gummitätning och mycket robust.

## SPECIAL KULLAGER

GUMMITÄTAT frontkullager (för K&B & Veco)	91.8.10401
HÖGVARVS kullager 12 x 24 mm	91.8.10402

Ett gummitätat frontlager för att du slipper olje läckaget som alltid annars finns. Högvarvs kullagret är ett måste för högvarvande bilmotorer och du bör byta om motorn har standardlager. Passar till de flesta 3.5cc motorer.

## SLANG & FILTER

BRÄNSLESLANG av tjockväggig silicon	91.8.30301
SLANGFILTER DuBro »final» filter	32.8.30162
KLUNKFILTER DuBro, sintrat	32.8.30167

Det är mycket viktigt att använda filter av god kvalitet för att slippa bränsleproblem. En tjockväggig siliconslang som inte viker sig när den böjs, är ett måste.



SLOT CAR KYLFLÄNS (för Veco & K&B, 31.5 mm)	91.8.10101
SLOT CAR KYLFLÄNS för OS, 33.0	91.8.10102

## PERRY FÖRGASARE

PERRY 21 med 9.5 mm hals	94.7.11120
PERRY 21 med 11.1 mm hals	94.7.13120
PERRY 40 med 9.5 mm hals	94.7.11240
PERRY 40 med 11.1 mm hals	94.7.13240
PERRY 60P med 11.1 mm hals	94.7.13490
PERRY 60P med 12.0 mm hals	94.7.15490
PERRY 60P med 13.5 mm hals	94.7.18490

## INSEXNYCKEL

INSEXNYCKEL med skaft (Passar K&B motorn)	15.8.00308
---	------------

## GLÖDSTIFT

K&B RC STIFT, lång gänga	92.8.24520
K&B RC STIFT, kort gänga	92.8.24530
K&B STD STIFT, lång gänga	92.8.27311
K&B STD STIFT, kort gänga	92.8.27321
GLO DEVIL RC STIFT, lång gänga	32.8.13000
GLO DEVIL RC STIFT, kort gänga	32.8.13050

Använd glödstift av god kvalitet. De fungerar längre och ger ofta motorn bättre toppvarv och tomgångsegenskaper.

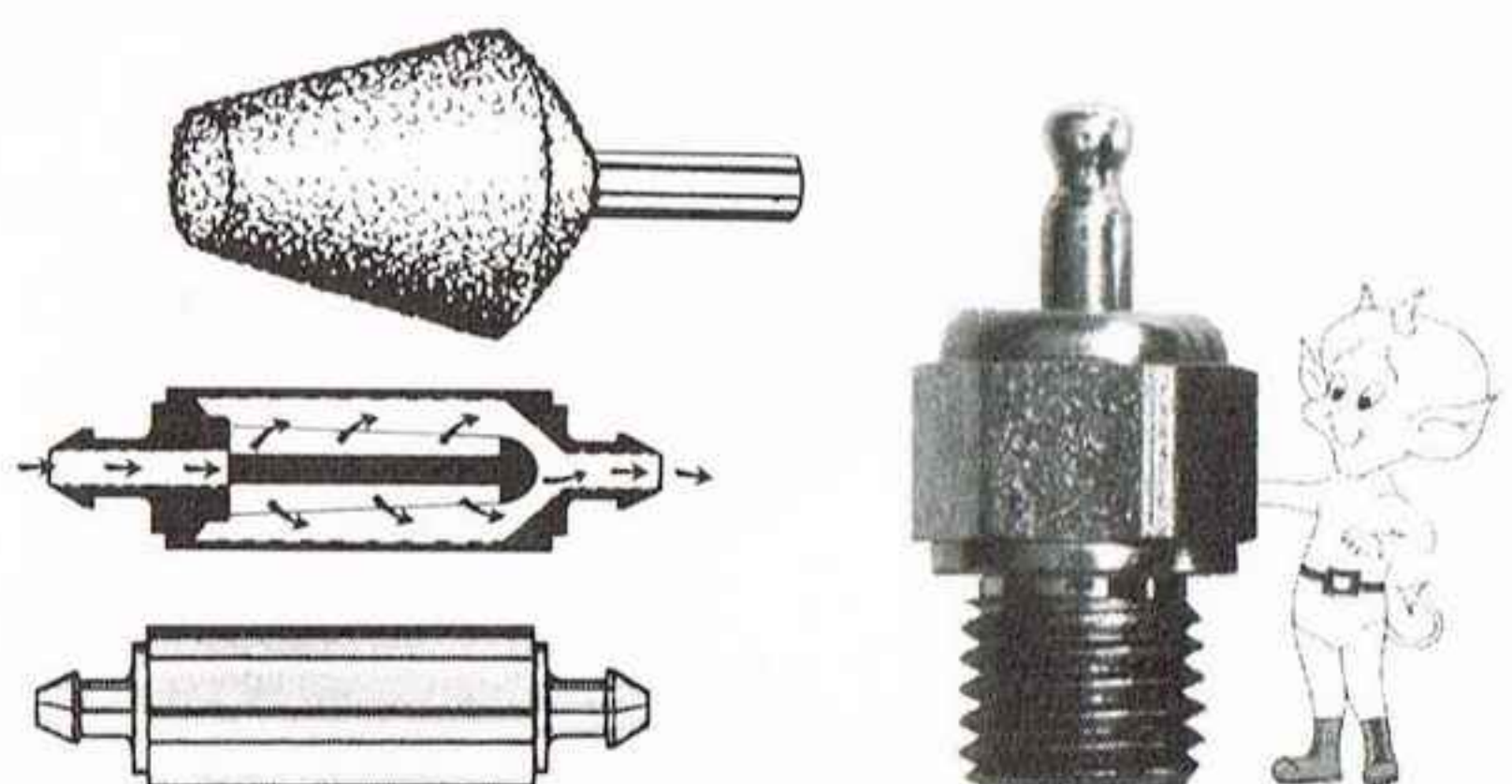





# STARTUTRUSTNING

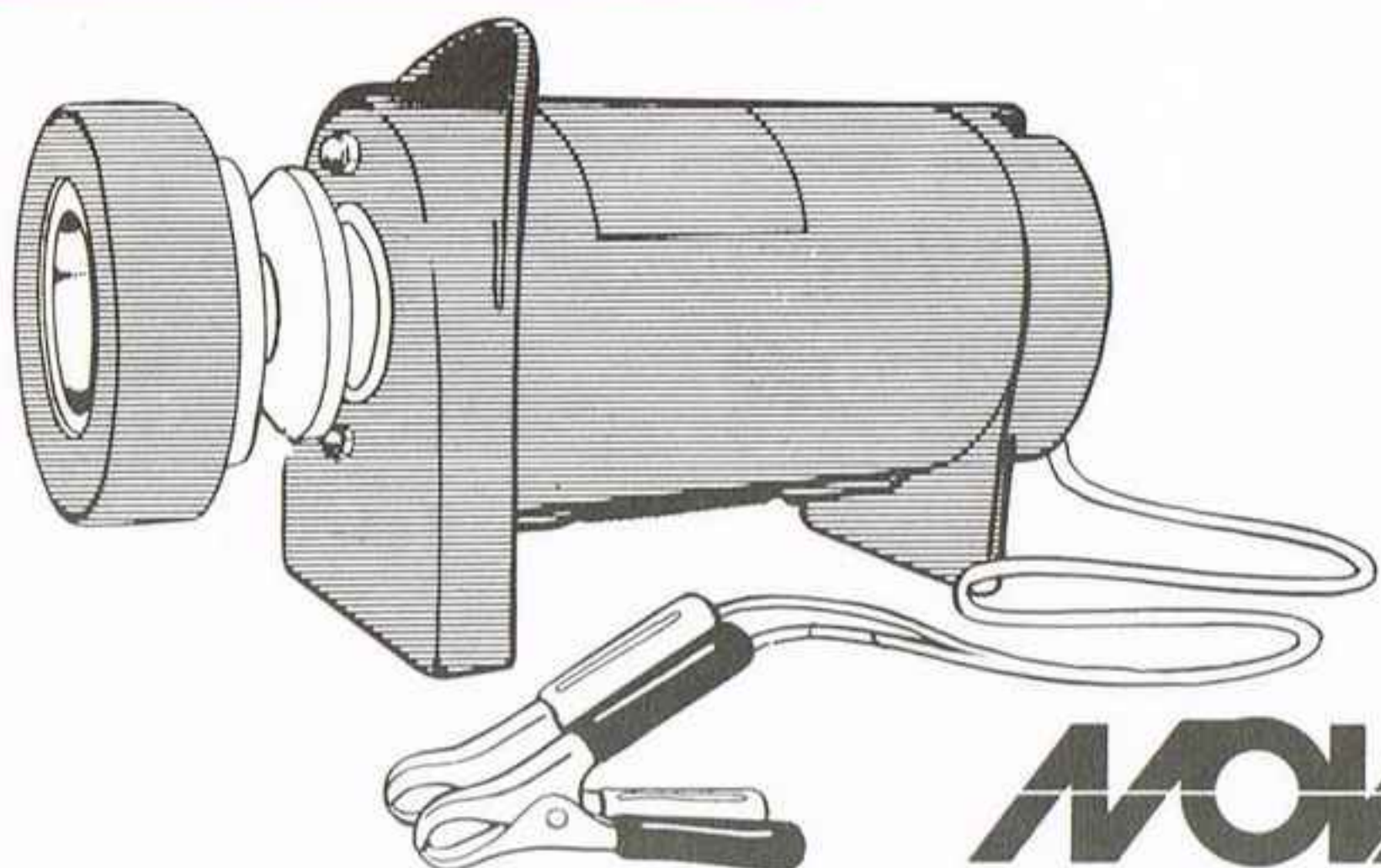

**NOVA**

NOVA SUPER STARTER 32.7.60001  
SKYLARK STARTER 32.7.60002

En bra startapparat är ett ovärderligt hjälpmedel vid start av alla modellmotorer. När du väljer bör du se till att få en rejäl och stark starter. Nova var i AoH:s test den starkaste 12 volts startern. Troligtvis Sveriges populäraste! För dig som vill ha ett billigare alternativ, nästan lika stark men utan Novans finish, finns Skylark. Nova levereras med både bil & flyg startgummi. Skylark med flyg startgummi.

BIL STARTGUMMI litet 32.8.60011  
BIL STARTGUMMI Nova 32.8.60012  
FLYG STARTGUMMI Nova 32.8.60014  
ALUMINIUM KONA Nova 32.8.60013



SONIC TRONIC POWER PANEL 32.5.11500

En glödströms-drivare som blivit mycket omtyckt. Byggt i USA och av hög klass. Har inbyggd strömbrytare för bränslepump samt uttag för startapparat.

SONIC TRONIC BRÄNSLEPUMP 32.7.12500

Det här är en annan produkt från Sonic Tronic som blivit mycket populär genom sin höga kvalitet. För 12 volt.

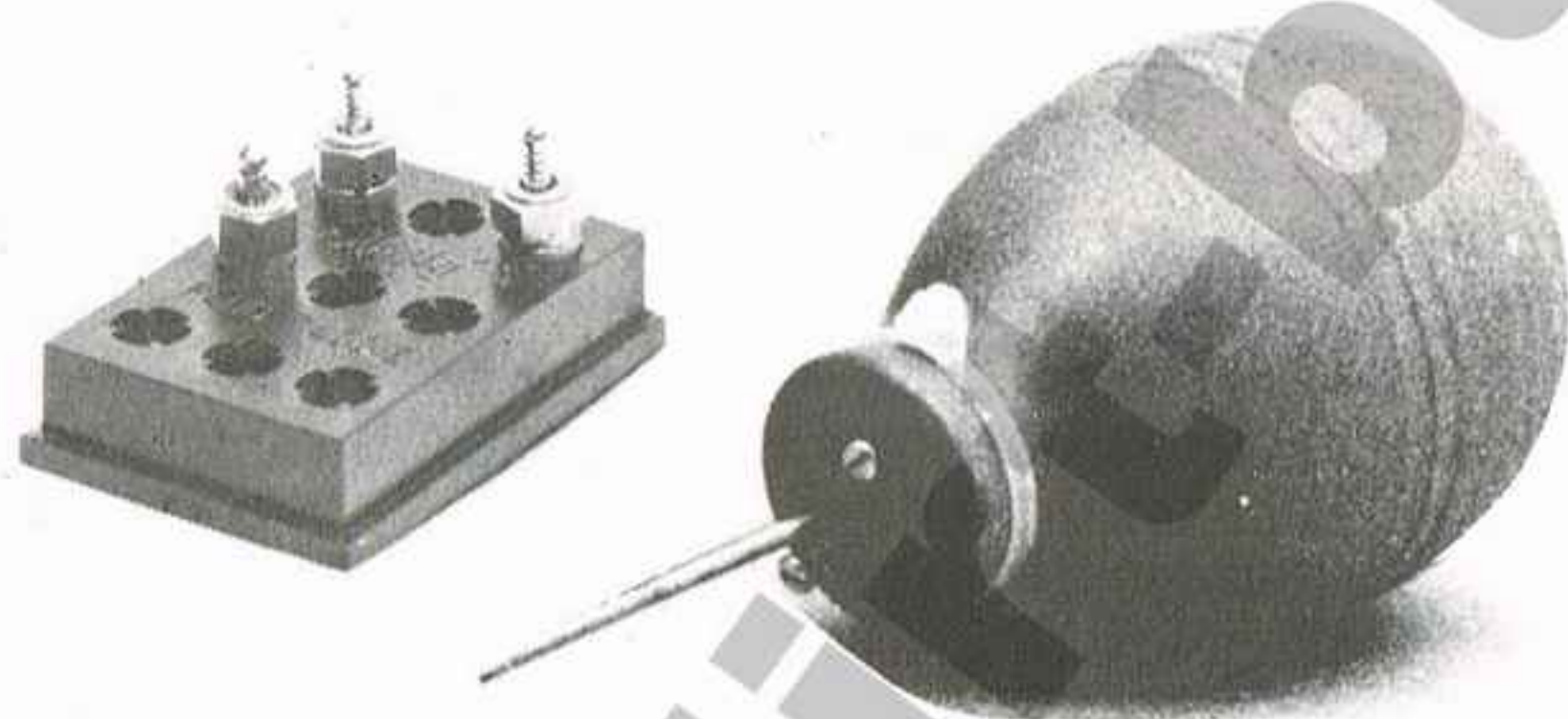

TANK BUBBLA från Sonic Tronic 32.8.12520

Det i särklass snabbaste sättet att tanka tävlingsbilar är med hjälp av en tankbubbla. Även här har den höga kvaliteten gjort bubblan från Sonic Tronic populärast.

GLÖDSTIFTS HÄLLARE för nio stift 32.8.12600

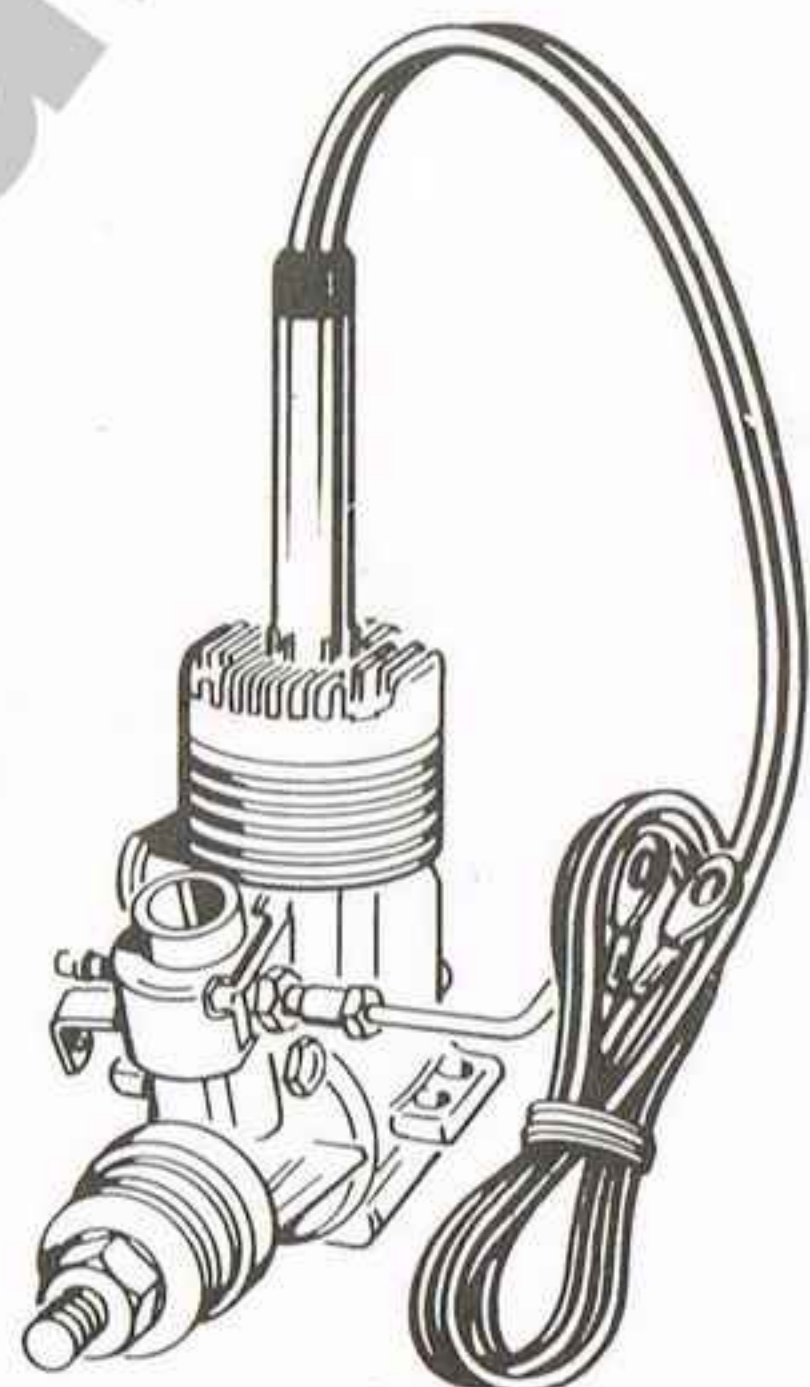

SANKO GLÖDKLÄMMA 32.8.60501

För dig som vill bli kvitt alla problem med glappkontakt i glödklämman, finns bara en lösning: SANKO glödklämma som du fäster vid stiftet med »sockertångs-grepp». Bäst!

DU BRO GLÖDKLÄMMA 32.8.31470



SLOT CAR GLÖDSTIFTS NYCKEL 15.8.00358  
(med mejselskaft)  
FYRVÄGS NYCKEL 15.8.03001  
(för stift mm 8, 9, 10, 11 samt 12 mm)



# TILLBEHÖR



MÄRKET FÖR  
RC-BIL HOBBY

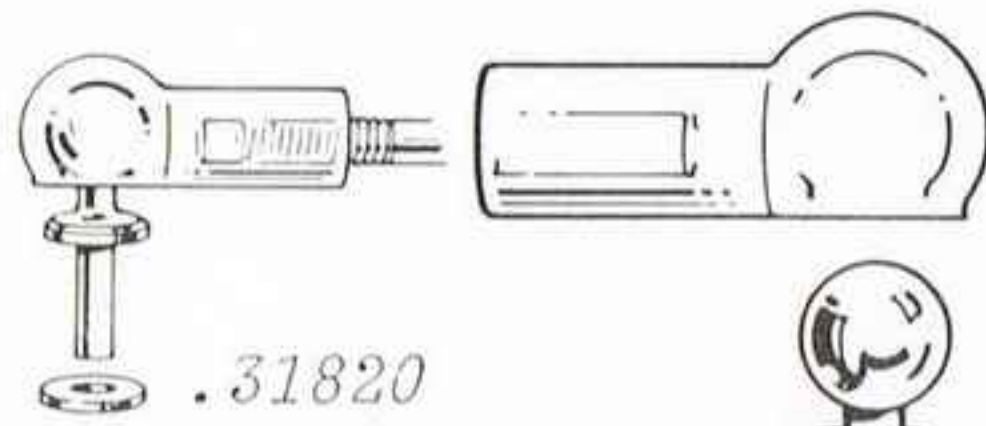

.31810

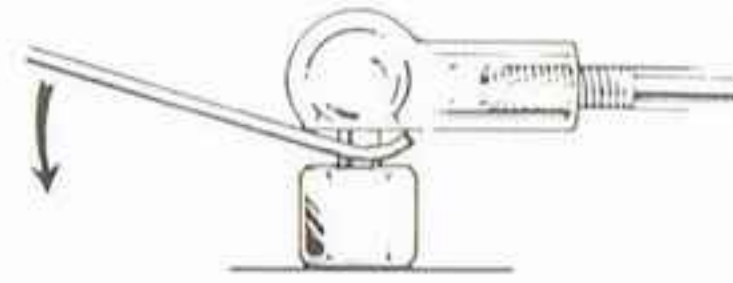
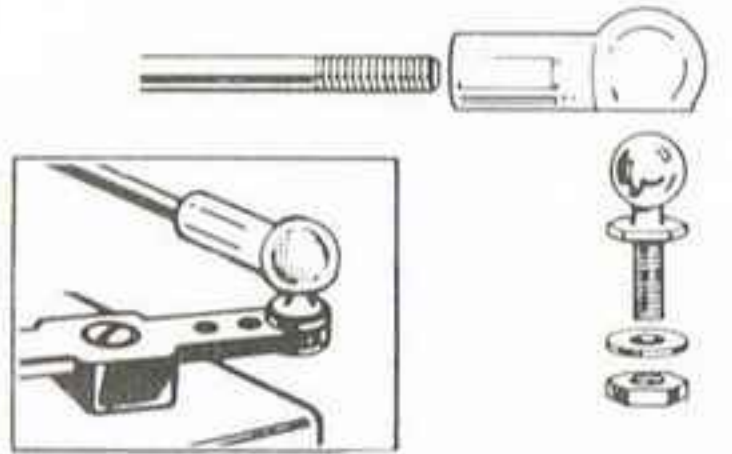
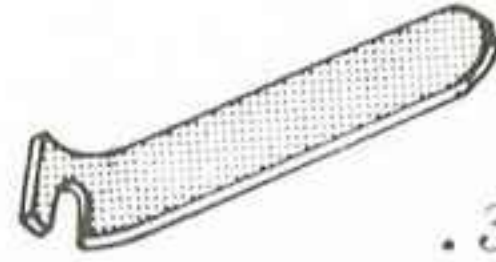
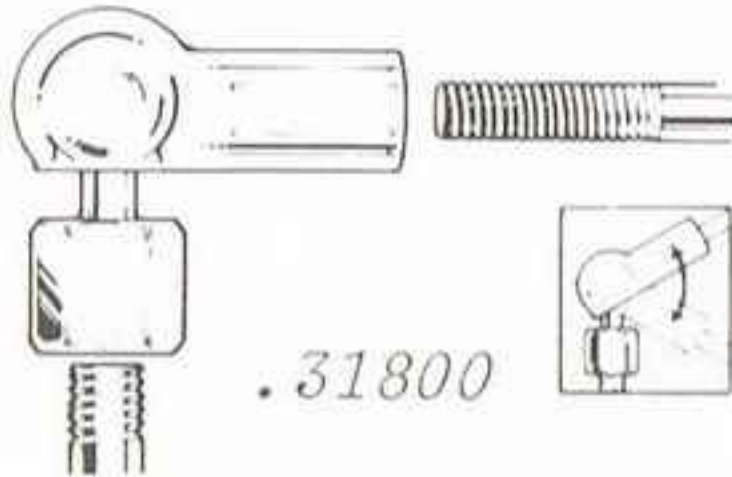

## KULLEDER, LINKAR ETC

SKRUVSATS för servon	32.8.31140
GUMMIBUSSNINGAR för servon	32.8.31150
SERVORÄDDARE, miniatyr	32.8.31200
STOPPRING 1.6 mm, 4 st	32.8.31370
STOPPRING 2.4 mm, 4 st	32.8.31380
STOPPRING 3.2 mm, 4 st	32.8.31390
STOPPRING 4.0 mm, 4 st	32.8.31400
STOPPRING 4.8 mm, 4 st	32.8.31410
STOPPRING 5.6 mm, 2 st	32.8.32430
STOPPRING 6.3 mm, 2 st	32.8.32440
KWICK LINK med skarvhylsa	32.8.31060
KWICK LINK, lös ände, 2 st	32.8.31090
STÖTSTÅNG 2-56, 30 cm	32.8.31720
KULLED för 4-40 skruv	32.8.31800
KULLED med 2-56 skruv	32.8.31810
KULLED för nitning	32.8.31820
VERKTYG för kulle	32.8.31870
KULLED SHUS av nylon, 4 st	32.8.31880
KULLED med .080 skruv	32.8.31900
KULLED av kraftig modell, för styrstag etc	32.8.32590
VINKEL OK av nylon, 2 st	32.8.31670

## INSEXNYCKLAR

1.27 mm = .050"	15.8.00202
1.50 mm	15.8.00203
1.59 mm = 1/16"	15.8.00204
1.98 mm = 5/65"	15.8.00206
2.00 mm	15.8.00207
2.38 mm = 3/32"	15.8.00208
2.50 mm	15.8.00210
2.78 mm = 7/64"	15.8.00212
3.00 mm	15.8.00214
3.18 mm = 1/8"	15.8.00216
3.57 mm = 9/64"	15.8.00220
3.97 mm = 5/32"	15.8.00222
4.00 mm	15.8.00223
1.98 mm = 5/64 med litet mejselskaft	15.8.00306
2.38 mm = 3/32 med kraftigt mejselskaft	15.8.00308
2.0 - 2.5 - 3.0 sats med mejselskaft	76.7.90818

## INSEXSKRUV & LÅSMUTTRAR

4-40 x 1/4 med skalle	10 st	12.8.96221
4-40 x 3/8 med skalle	10 st	12.8.96223
4-40 x 1/2 med skalle	10 st	12.8.96224
4-40 x 5/8 med skalle	10 st	12.8.96225
4-40 x 1 med skalle	5 st	12.8.96226
M3 x 10 med skalle	10 st	12.8.91233
M4 x 10 med skalle	10 st	12.8.91243
M4 x 15 med skalle	10 st	12.8.91244
M4 x 20 med skalle	10 st	12.8.91245
4-40 stoppskruv	10 st	12.8.98121
10-32 stoppskruv	10 st	12.8.98151
M3 stoppskruv	10 st	12.8.91131
M4 stoppskruv	10 st	12.8.91141
M5 stoppskruv	10 st	12.8.91151
2-56 låsmutter	12 st	32.8.31680
4-40 låsmutter	12 st	32.8.31700
M3 låsmutter	10 st	12.8.91930
M4 låsmutter	10 st	12.8.91940
M5 låsmutter	10 st	12.8.91950
M6 låsmutter	10 st	12.8.91960

## BUNTBAND

100 mm, 10 st	31.8.10101
140 mm, 10 st	31.8.10104
200 mm, 10 st	31.8.10106
280 mm, 10 st	31.8.10109

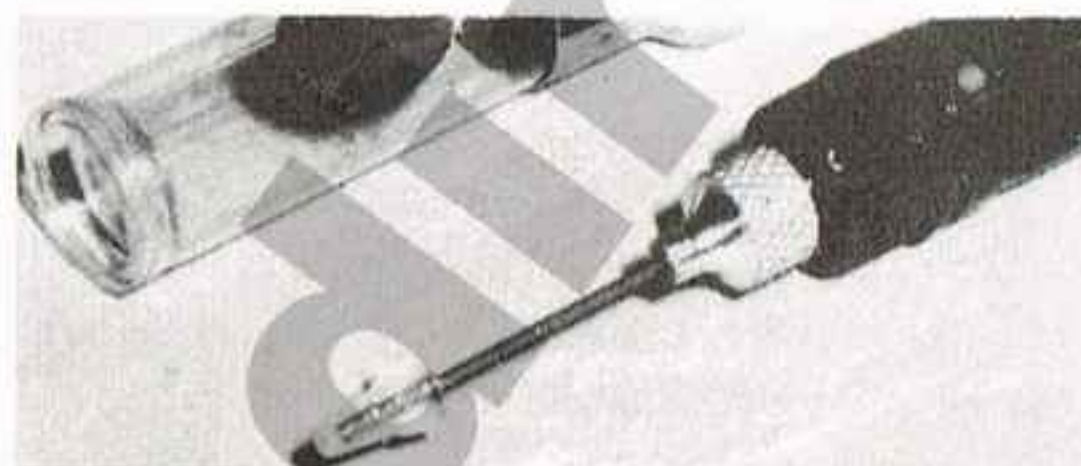
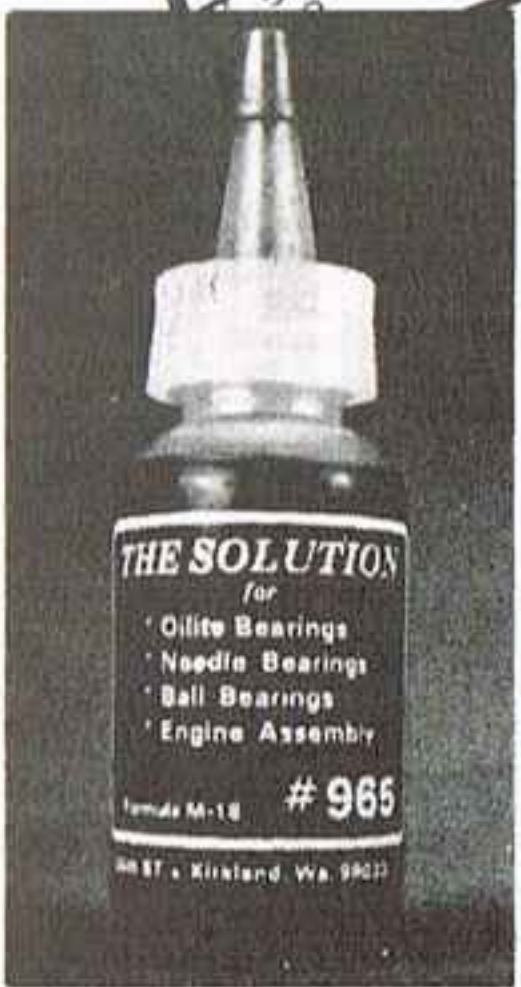

EPOXI LIM DuBro, tub	32.8.32050
SILICON TÄTGUMMI	31.8.90171
SOLUTION special olja, hög bärighet	48.8.30566
OLJEPENNA med tunn olja	01.8.60386
LÄSVÄTSKA Rocol, industriktvalitet	31.8.90122
SILVER LÖDTENN Stay-Brite (med flussmedel)	31.8.90191

## SKIVMATERIAL

GLASEPOXI platta 1.0 x 200 x 300 mm	12.8.10010
GLASEPOXI platta 1.5 x 200 x 300 mm	12.8.10015
GLASEPOXI platta 2.0 x 200 x 300 mm	12.8.10020
GLASEPOXI platta 2.5 x 200 x 300 mm	12.8.10025
GLASEPOXI platta 3.0 x 150 x 400 mm	12.8.10030
GLASEPOXI platta 4.0 x 150 x 400 mm	12.8.10040
ABS platta 2.0 x 100 x 190 mm	12.8.10101
ABS platta 3.0 x 100 x 190 mm	12.8.10102
ABS platta 3.0 x 180 x 250 mm	12.8.10103
LEXAN platta 0.7 x 65 x 190 mm	12.8.10201
LEXAN platta 1.0 x 95 x 290 mm	12.8.10202





**LADDARE FÖR RADIOACK**

DISTRIBUTÖR 08-34 80 00  
AB SLOTCAR STOCKHOLM SWEDEN

KONSTANTSTRÖMSLADDARE 45mA

TYPE 7605 /18  
220v~50Hz 2,2w  
PLUS: RÄFFLAT LEDARE

**LADDARE FÖR GLÖDACK.**

DISTRIBUTÖR 08-34 80 00  
AB SLOTCAR, STOCKHOLM, SWEDEN

TYPE 7605/2  
220V~50Hz 2,2w  
2V DC - 700 mA  
PLUS: RÄFFLAT LEDARE

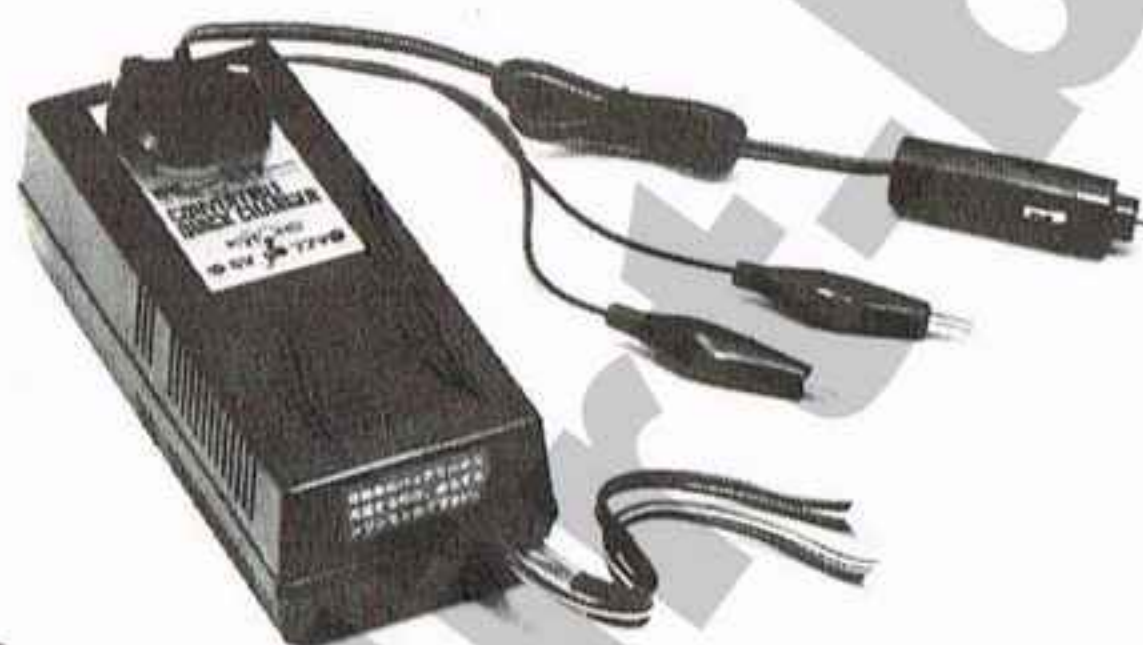

- ACKPACK speciellt avsedd för Ms Wheelie (600 mAh) 85.7.21940
- ACKPACK 6 cells, 7.2V och 1200 mAh (Kyosho) 85.7.22060
- ACKPACK 5 cells, 6.0V och 1200 mAh (Kyosho) 85.7.22010
- ACKPACK byggsats, 6 cells, 7.2 V (1200 mAh) 41.7.52301

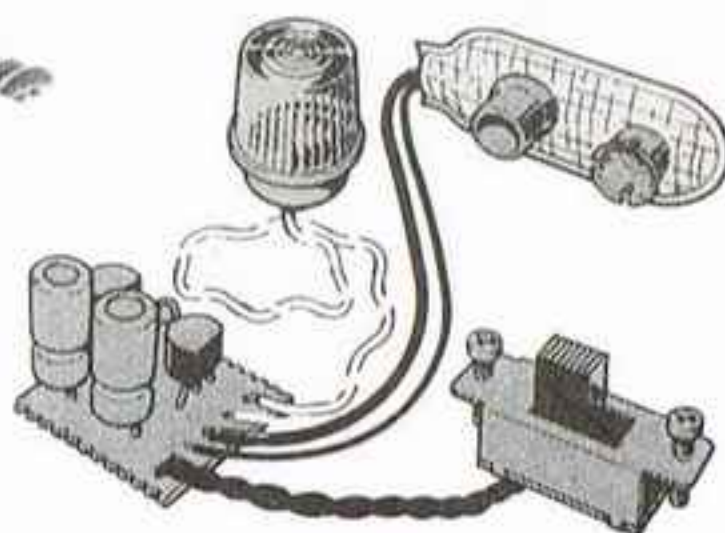

LADDARE för radioack 28.7.00104

Det här är en universal laddare som passar till praktiskt taget alla radioanläggningar på marknaden. Laddningsströmmen är avpassad till pencell ackar (45mA). Den är utrustad med två laddutgångar för samtidig laddning av två ackpackar. Vid laddning av endast en ackpack, kortsluter man helt enkelt den oanvända utgången. Detta går bra eftersom laddströmmen är konstant mellan totalt 1 till 12/13 celler, valfritt fördelade på de två utgångarna. Laddning markeras med lysdiod. Instruktion medföljer. 220V.

PENCELL ACK från Varta 32.7.57012

LADDARE för glödack

Laddar alla för oss kända glödackar. Både av ni-cad och bly typ. Instruktion medföljer. 220V.

GLÖDACK från Varta 32.7.57027

Det här är en glödack av modern typ, alltså en nickel-cadmium ack. Kapaciteten är hela 4 Ah och eftersom det är en ni-cad ack, är verkningsgraden mycket hög. En ni-cad ack behöver ej underhållsladdas »över vintern».

UNIVERSAL SNABBLADDARE 85.5.22160

Från Kyosho

Den klarar av ackpackar mellan 1 och 8 celler och kapacitet mellan 500 mAh och 3.5 Ah. Strömkällan ska vara 12V likström, t ex bilbatteriet eller en kraftig bilbatteriladdare. En fältladdare som räddar dig när 220V inte finns tillgängligt. Klarar även av halvt urladdade ackar genom ett inbyggt testsystem. Automatisk avstängning när acken är laddad.

SNABBLADDARE för 1200 mAh ackar (5 & 6 cell) 85.7.22070

SNABBLADDARE för 600 mAh ackar (6 cell) 85.7.22090

Dessa laddare från Kyosho är utrustade med timer och avsedda för att ladda de olika typer av elbils ackpackar som finns. Välj rätt för din ackpack.

SEMI SNABBLADDARE för 220V 28.7.00106

Denna laddare är avsedd för de flesta 5 & 6 cells ackar som finns på marknaden. Ger laddtid mellan 3 och 6 timmar beroende på ackpackens kapacitet. Ansluts direkt till vägguttag.

LADDKABEL för 6 cell snabbladdning 41.7.52203

LADDKABEL för 5 cell snabbladdning 41.7.52204

ELKONTAKTER FÖR LADDNING ETC

- MIRAGE T kontakt, hona - hane 41.7.02599
- 5-CELLS ACK kontakt, hona - hane 41.7.50202
- 6-CELLS ACK kontakt, hona - hane 41.7.50201
- PHONO HANE, svart 41.7.03131
- PHONO HANE, röd 41.7.03132
- PHONO HONA, svart 41.7.03136
- PHONO HONA, chassiomontage 41.7.50225
- DC PLUGG 2.1 mm 41.7.50217
- DC PLUGG 2.5 mm 41.7.50212
- DC JACK 2.1 mm 41.7.50216
- DC JACK 2.5 mm 41.7.50211

VARNINGSBLINKLAMPA Kyosho 85.7.18200

Den här lampan går att använda till de flesta typer av modeller, t ex positionsljus på flyg eller varningslampa på bil. Färgen på plasthuvet är orange. Drivs med ett litet 9 volts batteri.



# RADIO

ASTRO  
RACING

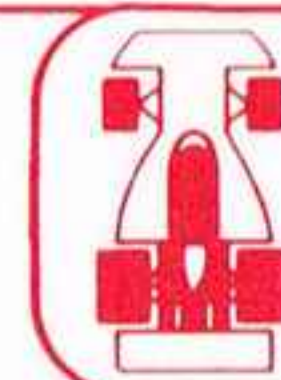

MÄRKET FÖR  
RC-BIL HOBBY

ASTRO RACING »SPAK»  
ASTRO RACING »RATT»

25.5.25320  
25.5.25330

Det som kännetecknar Astro Racing radion, är att sändaren är uppdelad i två enheter: En lätt reglage enhet som du aldrig blir trött av att hålla. En sändarenhet med antenn, batteribox, batteri instrument samt uteffektinstrument. Dessutom sitter det ett bältesclips på sändarlådans sida.

Rattreglaget är fyllt med finesser, gjorda speciellt för bil/båt åkare. Det är bekvämt att hålla i handen och du får den speciella styrkänsla som endast en ratt kan ge. Gasreglaget är av pistolgrepps modell. Det finns också en tredje kanal, som kan användas för att reglera bränslenålen eller t ex trimplanen på båten. För att maximera styrkontrollen kan du med en ratt på reglage enheten begränsa styrservots utslag. Det finns dessutom en justeringsmöjlighet för varje sida av servots utslag. På gasreglagekanalen finns en broms/tomgångsjustering, som manövreras direkt på reglage enheten med hjälp av ett skjutreglage. Denna finess är så avancerat utförd, att även stora justeringar av servots »tomgångsläge» ej påverkar »fullgasläget» alls. Du kan dessutom direkt i reglage enheten välja servo rotations riktning, vilket väsentligt förenklar installationen av radioenheten i bilen.

Spakreglaget rekommenderar vi för dig som har mycket stor vana vid spakradio, t ex flyger mycket med spakradio. Finnesserna är motsvarande som på rattreglaget, med den skillnaden att bromsjusteringen sker med spaktrimmen.

Servona är kullagrade, mycket robusta och tillförlitliga. Dragkraften är hela 3,4 kg och utslagstiden för 45° är så kort som 0.19 sekunder.

RESERVDELAR  
SE SISTA INSIDAN

## TILLBEHÖR

Mottagarack 6 volt, kort	25.5.25360
Mottagarack 6 volt, lång	25.5.25370
Sändarack 9.6 volt	25.5.25380
Laddare för sändare och mottagare	25.5.19001



ASTRO GX 202E SPAKRADIO / 25.5.25500

Det här är en mycket prisvärd två kanals anläggning. Den lämpar sig mycket bra för alla bilar utom de stora ban & terrängbilarna, där vi rekommenderar servon starkare än 3 kg. GX servona har en dragkraft på 2.7 kg och ligger därför strax under gränsen.

Kyosho har nyligen modifierat denna anläggning och gjort små, men viktiga förändringar både i servon, sändare och mottagare.

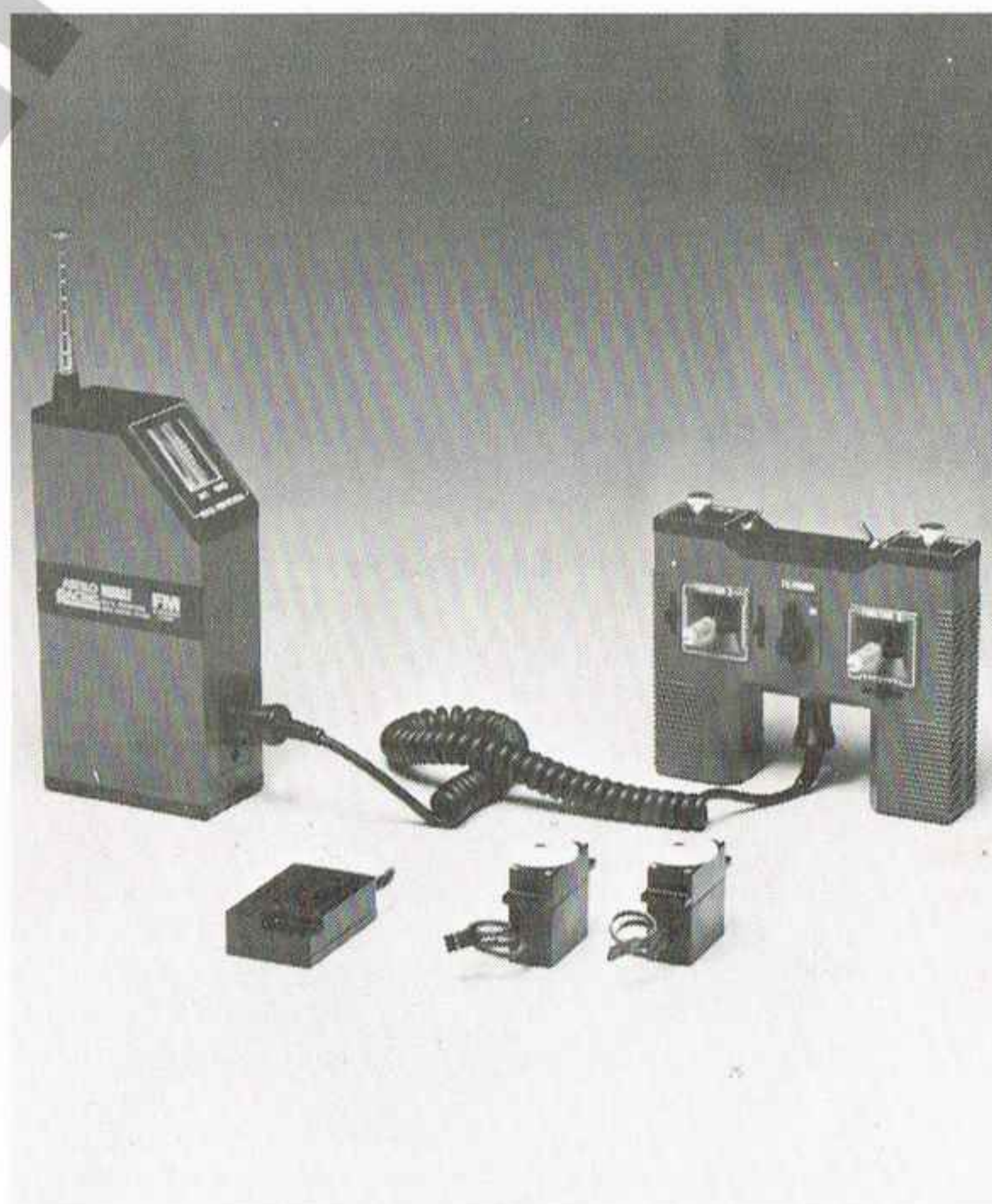

## ASTRO 2 KANAL







# KAROSSER & FÄRG

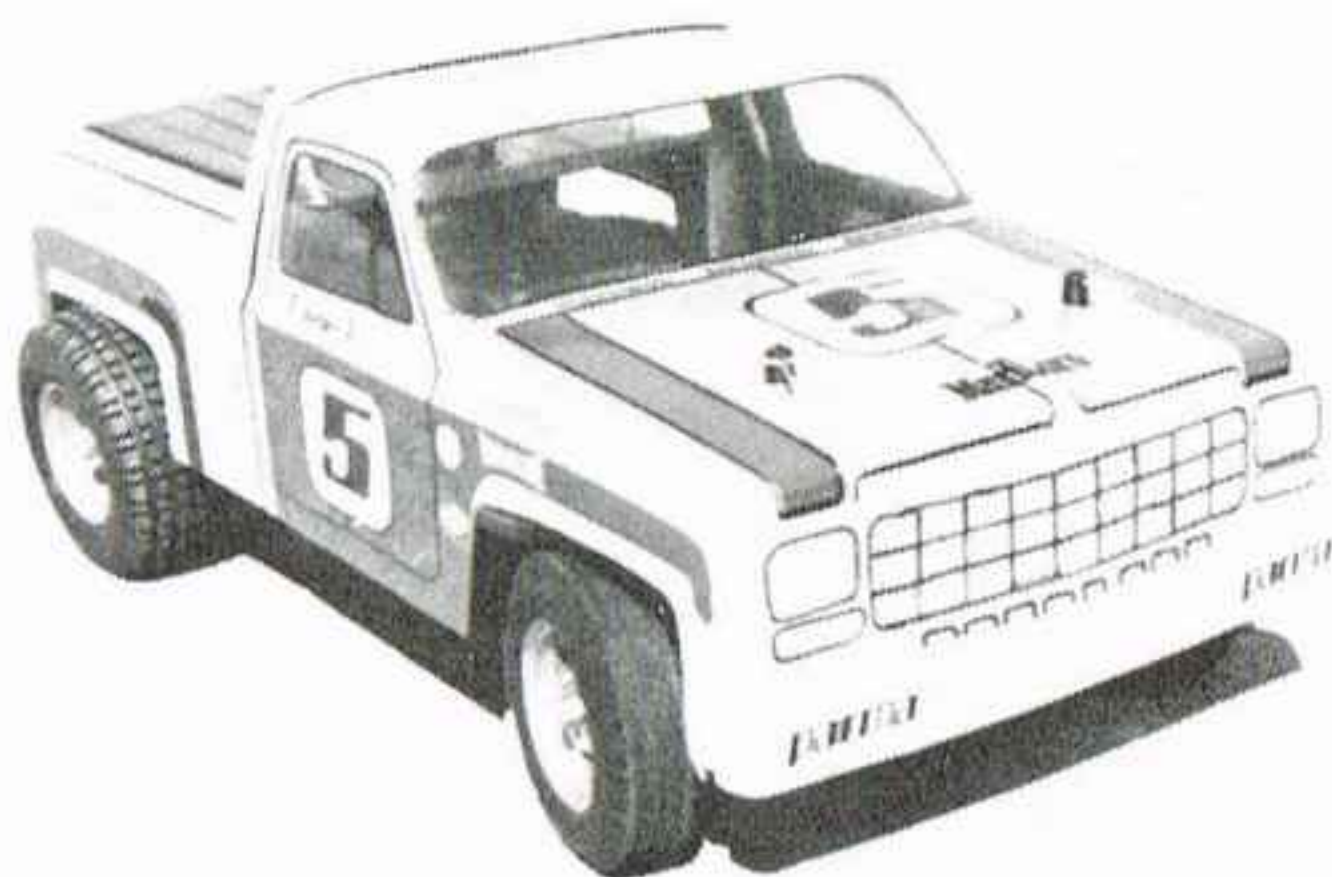

## STEPSIDE

CHEVY STEPSIDE i skala 1/10	» 81.7.15210
CHEVY STEPSIDE i skala 1/10, målad	» 81.7.15211
DATSUN STEPSIDE i skala 1/12	48.7.30934



## AUDI QATTRO

AUDI QATTRO i skala 1/8	» 81.7.12330
AUDI QATTRO i skala 1/8, målad	» 81.7.12331
AUDI QATTRO i skala 1/10	» 81.7.15220
AUDI QATTRO i skala 1/10, målad	» 81.7.15221

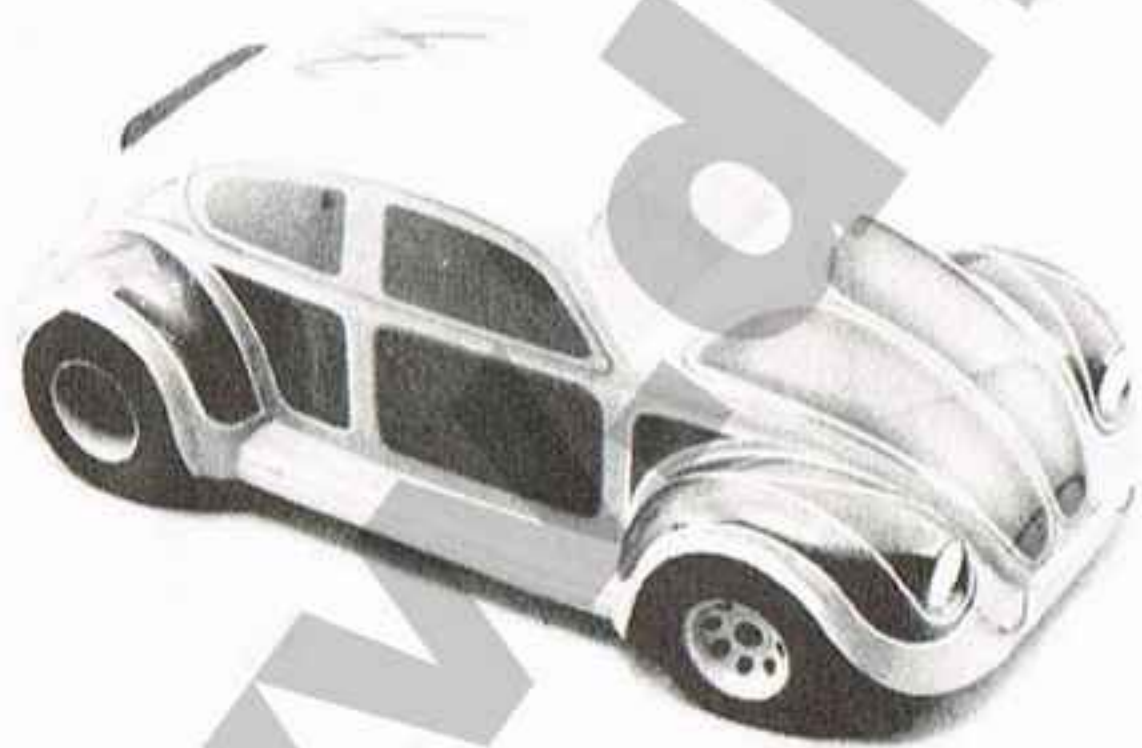

## VW BUGGY

VW BAJA BUG i skala 1/8	(») 72.7.23060
VW BAJA BUG i skala 1/10	» 48.7.31102
VW BAJA BUG i skala 1/12	49.7.20800



## KAROSSER

Karosserna är tillverkade av polykarbonatplast (oftast lexan), som är mycket stark och seg och tål det mesta i form av slag och stötar. När du målar karossen ska du använda färg, avsedd för denna typ av plast, eftersom det annars finns risk för att färgen inte fäster. En del färgtyper kan också förstöra plasten.

De karosser i skala 1/8 och 1/10 som passar bra för terrängbilar är markerade » före numret. (») betyder att den passar efter en del modifieringar. Karossfästen för den bil du har, bygger du själv.

## SKALA 1/8

CAPRI SILOUETTE standard	81.7.12110
LANCIA BETA SILOUTTE standard	81.7.12280
LANCIA STRATOS standard	(») 81.7.12060
BMW 320i standard	» 81.7.12170

Sport och formula karosser finner du i SG sortimentet.

## SKALA 1/12

CAPRI SILUETTE standard	81.7.19070
BMW 320i standard	81.7.19040
PORSCHE CARRERA TURBO standard	49.7.20500
BMW M1 standard	81.7.19060
PORSCHE 924 standard	48.7.30939
FERRARI DAYTONA standard	81.7.19160
BRABHAM FORMULA 1	81.7.19080
CORVETTE standard	43.7.00308
CAMARO standard	49.7.20480
VW GOLF GTI standard	76.7.92153
RENAULT R5 TURBO standard	76.7.92154

## FÄRGER

Det finns två typer av färg avsedd för karosser av polykarbonatplast (t ex lexan):

**SPRUTFÄRGEN** är avsedd att användas i en modellfärgspruta. Den får inte penslas, då den kan skada karossen om den läggs i tjocka lager. Vid sprutning ska varje skikt vara tunt och torka helt, innan nästa skikt läggs på. Andningsfilter bör användas. 50 ml plåtburkar.

**PENSELFÄRGEN** går faktiskt att spruta, men är i första hand tänkt för penselmålning. Lösningmedlet är vatten och färgen lämpar sig därför för alla åldersgrupper. 50 ml plastburkar.

FÄRG	SPRUTFÄRG	PENSELFÄRG
VIT	11.8.10601	49.8.25030
SVART	11.8.10602	49.8.25020
SILVER	11.8.10603	49.8.25070
GULD	11.8.10605	—
GUL	11.8.10611	49.8.25050
ORANGE	11.8.10615	49.8.25080
RÖD	11.8.10621	49.8.25040
LJUSGRÖN	11.8.10631	—
GRÖN	11.8.10632	49.8.25010
LJUSBLÅ	11.8.10641	—
BLÅ	11.8.10642	49.8.25060
VIOLETT	11.8.10652	—
THINNER	11.8.10699	VATTEN





## RESERVDELSLISTOR

**RESERVDELAR  
SE SISTA INSIDAN**

För att du lätt ska kunna veta vilken reservdel du behöver, har vi tryckt ett antal reservdelslistor för de olika produkter vi för. Listorna berättar ofta också om nyheter och speciella tillbehör för just din bil.

Du beställer dem genom att sända ett brev med rätt belopp i frimärken, tillsammans med en lista över de blad du vill ha. Bifoga alltid 3 kronor extra för porto.

NR	MODELL	FABRIKAT	PRIS
900	Gratis nyhets blad		—
901	Ms Wheelie	Kyosho 3016-18	2.00
902	Mr Wheelie	Kyosho 2451-55	2.00
903	HiLux/Baja Bug	Kyosho 2411-13	2.00
904	Scorpion	Kyosho 2136	2.00
905	Rally Sports	Kyosho 2133	2.00
906	Blizzard	Kyosho 2435	2.00
907	Truck (långtradare)	Kyosho 2438	2.00
908	Minitz Renault R5	Kyosho 2145	2.00
909	Lancia Stratos	Kyosho 2281	2.00
910	Rowdy Baja	Kyosho 2289	2.00
911	Land Jump 4WD	Kyosho 2397	2.00
912	Astro GX radio	Kyosho 2500/2550	2.00
913	Astro Racing radio	Kyosho 2532/2533	2.00
931	Funco Lupus	Tomo	2.00
932	Sonic/VW Buggy	Tomo	2.00
933	Sand Master	Tomo	2.00
951	Columbia	SG	2.00
952	Indy/VCS/Futura	SG	2.00
953	Super Tigre TST	SG	2.00
961	Slotcar 8	MRP	2.00
962	Mirage 12	Slotcar	2.00
963	Mirage T	Slotcar	2.00
964	Slotcar 12	Slotcar	2.00
981	K&B 3.5 bilmotor	K&B	2.00
982	K&B 3.5 flygmotor	K&B	2.00
983	K&B 3.5 utombordare	K&B	2.00
984	K&B 6.5 motorer	K&B	2.00
995	K&B 7.5 motorer	K&B	2.00
996	K&B .40 & .60 sport	K&B	2.00
801	SG Columbia plansch / katalog		3.00
802	Mirage T broschyr		2.00

## MIRAGE DÄCK & FÄLGAR FÖR BANBILAR

Mirage fälgarna används bl a av dubble svenske mästaren Tim Hamberg. Däcken han använder kommer från samma företag som gör Mirage däcken.

MIRAGE däcken för 1/8 bilar, tillverkas av det amerikanska företaget TWINN-K (AJs). Profilen och den stora ytterdiametern på bakdäcken, är speciella fördelar med just Mirage. Levereras färdigslipade, klara att limmas på fälgen.

BAKDÄCK medium-mjuka	»2:or»	61.7.01582
BAKDÄCK medium	»3:or»	61.7.01583
BAKDÄCK medium fasta	»4:or»	61.7.01584
FRAMDÄCK medium	»8:or»	61.7.01548
FRAMDÄCK medium fasta	»9:or»	61.7.01549

FRAMFÄLG av nylon	61.7.00166
BAKFÄLG av nylon	61.7.00360

MIRAGE fälgen är avsedd för nav med »Thorp trebulstfastsättning» och finns som fram och bakfälg



## TABELLER

OMVÄNDNINGSTABELL TUM - MILLIMETER

1/64" = 0,40 mm	5/16" = 7,94 mm
1/32" = 0,79 mm	11/32" = 8,73 mm
.032" = 0,81 mm	3/8" = 9,52 mm
.047" = 1,19 mm	13/32" = 10,32 mm
.055" = 1,40 mm	7/16" = 11,11 mm
1/16" = 1,59 mm	15/32" = 11,91 mm
.063" = 1,60 mm	1/2" = 12,70 mm
5/64" = 1,98 mm	17/32" = 13,49 mm
3/32" = 2,38 mm	9/16" = 14,29 mm
1/8" = 3,18 mm	19/32" = 15,08 mm
5/32" = 3,97 mm	5/8" = 15,88 mm
3/16" = 4,76 mm	3/4" = 19,05 mm
7/32" = 5,56 mm	13/16" = 20,64 mm
1/4" = 6,35 mm	7/8" = 22,22 mm
9/32" = 7,14 mm	1" = 25,40 mm

Diameter i mm	Grovgång UNC	Fingång UNF
2,845	4-40	
3,175	5-40	
3,505	6-32	6-40
4,166	8-32	8-36
4,826	10-24	10-32
6,350	1/4-24	1/4-28







sid 1		forts sid 11		forts sid 15		forts sid 17	
85.5.24130	670.00	41.7.01582	36.00	32.8.32410	10.00	12.8.10202	12.00
85.5.24120	670.00	41.7.01583	36.00	91.8.30341	28.00	32.8.31140	15.00
		41.7.02901	48.00	91.8.30101	98.00	32.8.31150	10.00
sid 2		41.7.02902	59.00	91.8.30111	32.00	32.8.31200	13.00
85.5.21360	848.00	41.7.02903	69.00	91.8.30112	49.00	32.8.31370-41	10.00
		41.7.02951	17.00	91.8.10401	36.00	32.8.32430-40	13.00
sid 3		41.7.02952	26.00	91.8.10402	72.00	32.8.31060	6.00
		41.7.02960	22.00	91.8.30301	12.00	32.8.31090	10.00
85.5.24350	925.00	41.7.02402	26.00	32.8.31620	23.00	32.8.31720	3.00
87.7.82436	178.00	41.7.02403 utgått		32.8.31610	15.00	32.8.31800-20	11.00
		41.7.02404	96.00	91.8.10101&2	43.00	32.8.31870	6.00
sid 4		41.7.22501	39.00	94.7.11120	98.00	32.8.31880	13.00
		41.7.52202	29.00	94.7.13120	98.00	32.8.31900	11.00
85.4.22895	1590.00			94.7.11240	108.00	32.8.32590	16.00
85.4.22890	1390.00	sid 12		94.7.13240 utgått		32.8.31670	8.00
85.4.22815	1470.00			94.7.13490	131.00	15.8.00202-23	4.00
85.4.22810	1250.00	77.5.10001	1910.00	94.7.15490	131.00	15.8.00306	12.00
				94.7.18490	131.00	15.8.00308	23.00
sid 5		sid 13		15.8.00308	23.00	76.7.90818	75.00
				92.8.24520	24.00	12.8.96221-5	10.00
85.4.23970	1930.00	76.7.90757-73	119.00	92.8.24530	24.00	12.8.96226	14.00
86.7.10490	334.00	76.7.90790	109.00	92.8.27311	18.00	12.8.91233	12.00
		76.7.90759	119.00	92.8.27321	18.00	12.8.91243-5	8.00
sid 6		76.7.90766-7	119.00	32.8.13000	28.00	12.8.98121-51	8.00
		76.7.30491-2	30.00	32.8.13050	28.00	12.8.91131-41	12.00
79.4.00016		61.7.00905	14.00			12.8.91151	8.00
79.4.00017		61.7.00915	14.00	sid 16		32.8.31680	14.00
m diff.		76.7.90880-3	97.00			32.8.31700	14.00
		76.7.90890	168.00			12.8.91930-60	8.00
sid 7		76.7.90845	12.00			31.8.10101	5.00
79.4.00022	1290.00	76.7.90849	51.00	32.7.60001	398.00	31.8.10104-6	8.00
85.5.21450	878.00	76.7.90851	56.00	32.7.60002	298.00	31.8.10109	12.00
		76.7.90850	158.00	32.8.60011	9.00		
sid 8		76.7.90848	56.00	32.8.60012	19.00	sid 18	
		91.8.10174	75.00	32.8.60014	16.00		
85.5.24510	468.00	91.8.10161	69.00	32.5.11500	416.00	28.7.00104	124.00
85.5.24540	468.00	76.5.00001	695.00	32.7.12500	220.00	32.7.57012	18.00
85.5.24550	468.00	76.5.00002	558.00	32.8.12520	61.00	28.7.00103	114.00
85.5.30170	338.00	76.5.10001	1195.00	32.8.12600	23.00	32.7.57027	69.00
		76.5.20000	695.00	32.8.60501	64.00	85.5.22160	368.00
sid 9				32.8.31470	29.00	85.7.22070-90	218.00
		sid 14		15.8.00358	24.00	28.7.00106 utgått	
83.5.10001	714.00			15.8.03001	16.00	41.7.52203&4	44.00
85.5.24380	980.00	92.5.30128	995.00			41.7.02599	10.00
		92.5.30123	895.00	sid 17		41.7.50201-2	10.00
sid 10		92.5.38800	795.00			41.7.03131-6	4.00
		91.7.10801 utgått		32.8.32050	34.00	41.7.50225	4.00
41.5.20131	655.00	91.7.10802&5	298.00	31.8.90171	28.00	41.7.50211-17	5.00
41.5.20111	845.00			48.8.30566	21.00	85.7.18200	59.00
		sid 15		01.8.60386	22.00	85.7.21940	218.00
sid 11				31.8.90122	24.00	85.7.22060	218.00
		91.8.10241	44.00	31.8.90191	76.00	85.7.22010	218.00
41.5.10111	548.00	91.8.10240	24.00	12.8.10010	36.00	41.7.52301	198.00
41.5.10151	418.00	91.8.10245-47	9.00	12.8.10015	48.00		
41.7.01530	19.00	91.8.10176		12.8.10020	66.00	sid 19	
41.7.01531	19.00	91.8.10161	69.00	12.8.10025	74.00		
41.7.01532	19.00	76.7.90850	158.00	12.8.10030	85.00	25.5.25320	1490.00
41.7.01533	19.00	76.7.90890	168.00	12.8.10040	110.00	25.5.25330	1490.00
41.7.01538	52.00	86.7.41040	143.00	12.8.10101	8.00	25.5.25360	160.00
41.7.01539	52.00	91.8.10174	75.00	12.8.10102	10.00	25.5.25370	160.00
41.7.01580	34.00	91.8.10170	9.00	12.8.10103	19.00	25.5.25380	203.00
41.7.01581	28.00	76.7.90845	12.00	12.8.10201	8.00		



forts sid 19

25.5.19001 133.00  
25.5.25500 1598.00

sid 20

81.7.15210 178.00  
81.7.15211 263.00  
48.7.30934 118.00  
81.7.12330 209.00  
81.7.12331 275.00  
81.7.15220 178.00  
81.7.15221 263.00  
72.7.23060 227.00  
48.7.31102 118.00  
49.7.20800 118.00  
81.7.12110 209.00  
81.7.12280 209.00  
81.7.12060 209.00  
81.7.12170 209.00  
81.7.19070 99.00  
81.7.19040 99.00  
49.7.20500 118.00  
81.7.19060 99.00  
48.7.30939 118.00  
81.7.19160 99.00  
81.7.19080 99.00  
43.7.00308 98.00  
49.7.20480 118.00  
76.7.92153-4 69.00  
11.8.10601-52 18.00  
49.8.25010-80 42.00  
11.8.10699 12.00

sid 21

61.7.01582&3 67.00  
61.7.01584 59.00  
61.7.01548&9 69.00  
61.7.00166 42.00  
61.7.00360 42.00

WWW.dirt-burners.com